

ROYAL ENFIELD OWNER'S MANUAL

LATAM SPANISH



ABS
DUAL CHANNEL

PRÓLOGO

Felicitaciones por haberse convertido en el orgulloso dueño de la nueva Classic 650 Twin.

Cada Royal Enfield Classic es una expresión de Motociclismo Puro en su forma más elegante y pura. Este sabor distintivo ahora viene en doble medida con la Classic 650 Twin completamente nueva.

Mientras que continuamos respetando la línea de la familia Classic, la Classic 650 Twin ofrece una nueva poderosa combinación de estética antigua con una entrega de potencia sin esfuerzo. Nuestro tan amado motor doble paralelo de 648 cc hace que su debut en la Classic sea un nuevo estado de ajuste que fue calibrado para que tenga una actitud agradable y tranquila, pero con un rendimiento inigualable, dándole la medida justa.

Este manual es su guía todo en un mismo lugar para operar y mantener su Classic 650 Twin. Para mantener su motocicleta en óptimas condiciones, asegúrese de visitar el centro de servicio autorizado de Royal Enfield más cercano cuando sea necesario.

Familiarícese con los términos y condiciones de la garantía y otra información importante indicada en este manual antes de comenzar su viaje con su nueva Classic 650 Twin.

Manténgase Puro. Manténgase Clásico.

AVISO

Toda la información de este manual se basa en la información más reciente sobre el producto disponible en el momento de su publicación. Debido a las continuas mejoras, puede haber diferencias entre la información proporcionada en este manual y la información relacionada con su motocicleta.

Consulte siempre a un distribuidor autorizado de Royal Enfield para conocer las últimas especificaciones, características, etc. Royal Enfield se reserva el derecho a realizar cambios en la producción en cualquier momento sin previo aviso y sin incurrir en ninguna obligación de realizar los mismos cambios o similares en una motocicleta previamente fabricada o vendida. Todas las imágenes mostradas sirven de referencia únicamente y podrán no ser exactamente iguales en el modelo que usted posee. Es posible que los accesorios y las funciones no formen parte del equipamiento estándar. Las especificaciones técnicas están sujetas a cambios sin previo aviso a discreción exclusiva de Royal Enfield.

Tenga cuidado al desmontar y montar los asientos y las piezas de chapa, ya que los bordes afilados pueden provocar lesiones graves.

"© Copyright 2025 Royal Enfield (Una unidad de Eicher Motors Ltd.). Todos los Derechos Reservados. Ninguna parte de este manual podrá ser copiada, distribuida o tratada de cualquier otra forma sin el permiso expreso y por escrito de Royal Enfield".

DESCARGO DE RESPONSABILIDAD

1. No pule la superficie de pintura mate de su motocicleta, ya que aumentaría el nivel de brillo.
2. Lave las piezas pintadas sólo con agua corriente y no utilice detergentes ni disolventes fuertes.
3. Los rayones sobre partes con acabado mate, no pueden retocarse y corregirse/eliminarse.
4. La garantía no es aplicable a las partes de la motocicleta pintadas con acabado mate.

NOTA

■ Esta motocicleta cumple las normas Euro 5+.

Part No. RAM01016/A /24th February 2026/

CONTENIDOS

Definiciones de seguridad	4	Tips para mantenimiento menor	68
Información personal y de la motocicleta.....	5	Precauciones para viajes largos.....	104
Consejos y lineamientos de seguridad	6	Ajuste de la suspensión trasera.....	105
Reglas de la carretera.....	10	Procedimiento de lavado	107
Accesorios y equipaje	12	Precauciones de almacenaje.....	109
Especificaciones técnicas	14	Solución de problemas.....	110
Lubricantes recomendados.....	19	Cuidado del medio ambiente	112
Números de identificación de la motocicleta	20	Mantenimiento periódico	113
Localización de partes clave.....	21	Términos y condiciones generales de garantía	117
Operación de los controles.....	24	Términos y condiciones de garantía sin fronteras	123
Indicaciones de advertencia y sistemas de seguridad.....	51	Responsabilidad del cliente.....	125
Revisiones pre-operacionales.....	55	Limitación de responsabilidad	125
Periodo de rodaje	56	Garantía de emisión	126
Arranque.....	57	Garantía del sistema de control de emisiones por evaporación ..	131
Cambio de marchas, conducción y parada	61	Homologación de tipo de radio.....	132
Estacionamiento.....	64	Registro de servicio/mantenimiento	133
Kit de herramientas	66	Diagrama de cableado	134
Lugar de almacenamiento del manual del propietario.....	67	Notas	135

DEFINICIONES DE SEGURIDAD

La información proporcionada bajo estos títulos: Advertencia, Precaución y Nota son para su seguridad y para el cuidado de sus motocicletas y otras personas. Por favor, lea con atención; si no se tienen en cuenta pueden provocar lesiones a usted o a otras personas y daño a la motocicleta.



ADVERTENCIA

Indica una situación potencialmente peligrosa. Hacer caso omiso de este mensaje puede causar lesiones al conductor o a otras personas.

PRECAUCIÓN

Si no se tiene en cuenta este mensaje, la motocicleta puede resultar dañada.

NOTAS

Indica mensajes importantes y útiles para una mejor comprensión.

INFORMACIÓN PERSONAL Y DE LA MOTOCICLETA

Nombre										
Número exterior/Calle										
Localidad/Municipio										
Ciudad								País		
Números de Contacto	Hogar:							Trabajo:		
	Celular:							E-mail:		
Número de Licencia								Válida hasta:		
Modelo								Color:		
Número de motor										
VIN. No.										
Marca de las Ruedas	Frente:							Trasera:		
Número de las Ruedas	Frente:							Trasera:		
Marca de la Batería							Número de la Batería			
Vendida por:										
Fecha de Venta										

CONSEJOS/ LINEAMIENTOS DE SEGURIDAD

- Antes de utilizar su nueva motocicleta, le rogamos que lea atentamente y siga las instrucciones de uso y mantenimiento detalladas en este manual para su seguridad, como también para la de su motocicleta y la de otras personas.
- Conozca y respete las normas de circulación de su país.
- Antes de arrancar la motocicleta, revise las presiones de los neumáticos y los niveles de combustible y aceite y revise que los frenos, el embrague, la palanca de cambios los controles del manillar, etc. estén todos funcionando bien.
- Utilice únicamente refacciones originales Royal Enfield y accesorios aprobados. El uso de piezas de otros fabricantes puede afectar al rendimiento de su motocicleta y anular la garantía. Visite su Centro de Servicio Autorizado Royal Enfield para más detalles.
- Cuando cargue combustible en su motocicleta, extreme las precauciones y observe atentamente los siguientes lineamientos.
 - ★ "APAGADA" los teléfonos celulares y otros dispositivos electrónicos de mano.
 - ★ No fume y asegúrese de que no haya llamas ni chispas cerca de la motocicleta cuando cargue o realice el mantenimiento del sistema de combustible.
 - ★ Recargue el combustible en una zona bien ventilada y con el motor apagado.
 - ★ Abra lentamente el tapón del tanque de combustible.
 - ★ No llene el tanque de combustible hasta el borde. Por favor llene con combustible hasta la parte inferior de la placa anti-salpicaduras, a fin de dejar suficiente espacio de aire en el tanque de combustible para permitir la expansión del combustible.

CONSEJOS/LINEAMIENTOS DE SEGURIDAD



ADVERTENCIA

Royal Enfield le advierte contra el uso de ciertas piezas no estándar, tales como horquillas o suspensiones delanteras extendidas hechas a la medida, o del mercado de accesorios, que pueden afectar negativamente al rendimiento y la maniobrabilidad. El desmontaje o la modificación de piezas originales puede afectar negativamente al rendimiento y provocar un accidente.

- Una motocicleta nueva debe utilizarse de acuerdo con el procedimiento especial de rodaje. Vea el procedimiento de rodaje mencionado en la sección correspondiente.
- Utilice la motocicleta sólo a velocidades moderadas y fuera de tráfico hasta que se haya familiarizado completamente con su funcionamiento y características de manejo en todas las condiciones.

- No exceda el límite de velocidad legal ni conduzca demasiado rápido para las condiciones existentes. Siempre reduzca la velocidad cuando las condiciones de conducción sean malas. La alta velocidad aumenta la influencia de cualquier otra condición que afecte a la estabilidad y aumenta la posibilidad de perder el control.

NOTAS

Si usted es un conductor sin experiencia, le recomendamos que tome clases formales sobre las técnicas correctas de conducción de motocicletas, y que se familiarice a fondo con el funcionamiento de su motocicleta. Los conductores novatos deben adquirir experiencia en diversas condiciones mientras conducen a velocidades moderadas.

Preste estricta atención a la superficie de la carretera y a las condiciones del viento. El manejo de la motocicleta podrá verse afectado por las siguientes fuerzas:

- ★ Ráfagas de viento de los vehículos que pasan.
- ★ Superficies rugosas o irregulares.

CONSEJOS/LINEAMIENTOS DE SEGURIDAD

★ Consejos/Directrices Para Una Conducción Segura.

Estas fuerzas pueden afectar a las características de conducción de su motocicleta. Si esto ocurre, reduzca la velocidad de la motocicleta a una condición controlada. No aplique el freno bruscamente.

- Conduzca su motocicleta con cuidado. Recuerde que una motocicleta no ofrece la misma protección que un automóvil en caso de accidente. Una de las situaciones de accidente más comunes se produce cuando el piloto/conductor de otra motocicleta/vehículo no ve o no reconoce una motocicleta y gira hacia el motociclista que circula en sentido contrario.
- Use un casco homologado, ropa y calzado adecuados para la conducción de motocicletas. Los colores brillantes/luminosos son los mejores para una mayor visibilidad en el tráfico, especialmente de noche. Evite las prendas sueltas y los pañuelos.
- Cuando lleve un pasajero, es su responsabilidad instruirle sobre los procedimientos de conducción adecuados.

- No permita que otras personas, bajo ninguna circunstancia, conduzcan su motocicleta, a menos que sepa que son conductores experimentados, con licencia y que están completamente familiarizados con las condiciones de funcionamiento de su motocicleta.



ADVERTENCIA

- Inspeccione periódicamente los amortiguadores y las horquillas delanteras en busca de fugas. Reemplace las piezas desgastadas. Las piezas desgastadas pueden afectar negativamente a la estabilidad y la maniobrabilidad.
- El gas del escape contiene monóxido de carbono y productos químicos venenosos, que se sabe que causan cáncer, defectos de nacimiento u otros defectos en la reproducción y que pueden afectar la durabilidad/el tiempo de duración de su motocicleta.
- Para su bienestar personal, se deben llevar a cabo todas las recomendaciones de servicio y mantenimiento mencionadas. La falta de mantenimiento regular en los plazos sugeridos puede afectar a la durabilidad, la longevidad y el funcionamiento seguro de su motocicleta.

CONSEJOS/LINEAMIENTOS DE SEGURIDAD

- Evite cualquier contacto con el sistema de escape cuando esté caliente. Lleve ropa que cubra completamente las piernas mientras conduce. El sistema de escape se calienta mucho cuando el motor está en marcha, y permanece demasiado caliente para tocarlo, incluso después de APAGADA el motor. La no utilización de ropa adecuada o protectora puede provocar lesiones graves.
- Las baterías de motocicleta contienen plomo, ácidos y sustancias químicas que se sabe que provocan cáncer, defectos de nacimiento u otros daños reproductivos. Extrema las precauciones al manipular una batería, lávese bien las manos siempre que manipule una batería.
- Consulte cualquier duda o problema que se produzca en el funcionamiento de su motocicleta con su Centro de Servicio Autorizado Royal Enfield. No hacerlo puede agravar un problema inicial, provocar reparaciones costosas y poner en peligro su seguridad personal.
- No remolque una motocicleta. La dirección y el manejo de la motocicleta remolcada se verán afectados por la fuerza de la sirga. Si debe transportar una motocicleta, utilice un camión o un tráiler.
- No lleve un remolque detrás de una motocicleta. Enganchar un remolque puede causar una reducción de la eficiencia de frenado, sobrecarga de los neumáticos y manejo inestable, ya que puede causar la pérdida de control de la motocicleta en la parte delantera, provocando un accidente.

REGLAS DE LA CARRETERA

- Asegúrese de que su matrícula esté instalada en la posición especificada por la ley y sea claramente visible en todo momento.
- Conduzca a una velocidad segura y consistente con el tipo de superficie de carretera en la que se encuentra. Preste estricta atención al conducir sobre las siguientes superficies:
 - ★ Polvoriento
 - ★ Aceitoso
 - ★ Gélido
 - ★ Húmedo
 - ★ Arena
- Preste atención a los residuos sueltos, como hojas, sustancias resbaladizas o gravilla que puedan dificultar la estabilidad de su motocicleta.
- Manténgase en el lado correcto de la línea central de la carretera cuando se encuentre con vehículos que se aproximan.
- Utilice sus intermitentes y tenga precaución al pasar a otros vehículos que van en la misma dirección. Nunca intente adelantarse a otro vehículo que vaya en la misma dirección en los cruces de calles, en las curvas o al subir/bajar una cuesta.
- En los cruces de calles, ceda el paso a la motocicleta situada a su izquierda o derecha. No asuma que tiene el derecho de paso.
- Respete las normas de circulación de su país cuando se disponga a detenerse, girar o adelantar. Al girar a la derecha o a la izquierda, tenga cuidado con los peatones, animales y otros vehículos.
- Todas las señales de tráfico, incluidos los controles manuales en las intersecciones, deben obedecerse con prontitud. Reduzca la velocidad al ver las señales de tráfico cerca de las escuelas y las señales de precaución en los cruces de vías de ferrocarril.
- Cuando pretenda girar, señalice al menos 30.5 m (100 pies) antes de llegar al giro. Acérquese a la línea central (a menos que las normas locales exijan lo contrario), reduzca la velocidad y gire con cuidado.
- Nunca se pase una luz roja. Cuando sea inminente el cambio de dirección a parada (o viceversa) en los cruces, reduzca la velocidad y espere a que la luz cambie a verde. Nunca pases un semáforo en amarillo o rojo.

REGLAS DE LA CARRETERA

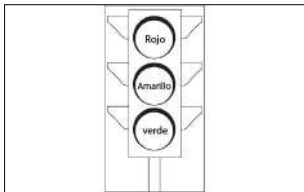

- No abandone la acera o la zona de estacionamiento sin señalar. Asegúrese de que su camino está despejado para entrar en el tráfico en movimiento. Una línea de tráfico en movimiento siempre tiene la preferencia.
- Cuando estacione la motocicleta, hágalo sobre una superficie firme y plana para evitar que se caiga.
- Proteja su motocicleta contra el robo. Después de estacionar su motocicleta, asegúrese de que la cabezal de dirección esté bloqueada y, a continuación, retire la llave de contacto.

ESPEJOS RETROVISORES

Su motocicleta está equipada con espejos convexos que tienen superficie curvada.



Este tipo de retrovisor está diseñado para ofrecer una visión trasera mucho más amplia que un retrovisor plano normal. Sin embargo, los vehículos y otros objetos que se vean en este tipo de retrovisor parecerán más pequeños y lejanos que cuando se ven en un retrovisor plano.

Tenga cuidado al juzgar el tamaño o la distancia de los vehículos/objetos que se ven en estos retrovisores. Utilice la herramienta disponible en el kit de herramientas para aflojar y ajustar los retrovisores laterales.

NOTAS

Para determinar la distancia relativa de los vehículos/objetos situados detrás de su motocicleta a través de los retrovisores, ajuste cada retrovisor de forma que una pequeña parte de su hombro sea visible y una gran parte detrás de su motocicleta se vea claramente en relación con su postura de conducción.

ACCESORIOS Y EQUIPAJE

Royal Enfield ofrece una gama de accesorios originales para motocicletas que han sido totalmente homologados y probados exhaustivamente junto con la motocicleta.

Por lo tanto, el conductor debe ser responsable del funcionamiento seguro de la motocicleta cuando instale accesorios o transporte peso adicional.

Respete las siguientes directrices cuando lleve pasajero, equipaje o cuando instale accesorios.

- No exceda los 110 km/h al conducir solo, llevando un pasajero o carga en una motocicleta equipada con accesorios.
- Mantenga el peso del equipaje concentrado cerca de la motocicleta y lo más bajo posible; esto minimiza el desplazamiento repentino del centro de gravedad de la motocicleta.
- Distribuya el peso uniformemente a ambos lados de la motocicleta.

- No cargue objetos voluminosos detrás del ciclista ni añada peso al manillar o a la horquilla delantera.
- Compruebe periódicamente que el equipaje esté bien sujeto y no se desplace durante la marcha. Los accesorios montados sin holgura pueden afectar a la conducción de la motocicleta y afectar a su manejo y estabilidad.
- Las grandes superficies como carenados, parabrisas, respaldos y portaequipajes pueden afectar negativamente a la maniobrabilidad de la motocicleta. Utilice únicamente accesorios para motocicletas originales Royal Enfield específicos para cada modelo y siga el procedimiento de instalación.

ACCESORIOS Y EQUIPAJE



ADVERTENCIA

- No cargue peso ni instale accesorios incorrectamente en la motocicleta. No hacerlo puede afectar a la seguridad de funcionamiento, dañar la motocicleta y provocar un accidente con lesiones graves o la muerte.
- Royal Enfield ofrece una gama de accesorios originales para motocicletas que han sido totalmente homologados y probados exhaustivamente junto con la motocicleta.
- Royal Enfield le advierte contra el uso de piezas no estándar, como horquillas delanteras extendidas hechas a medida o del mercado de accesorios, que pueden afectar negativamente al rendimiento y manejo de la motocicleta. El desmontaje o la modificación de piezas originales puede afectar negativamente a las prestaciones de la motocicleta y provocar un accidente que podría causar lesiones graves o la pérdida de la vida.

- No ignore las especificaciones del modelo/diseño. Hacerlo constituye un uso indebido tanto de la motocicleta como de los accesorios, lo que puede afectar negativamente el manejo y el desempeño de la motocicleta y provocar un accidente que podría causar lesiones graves o incluso la muerte.

CATEGORÍAS DE EQUIPAJE

- No exceda la carga máxima definida en las instrucciones de colocación del GMA para alforjas y cajas superiores.

ESPECIFICACIONES TÉCNICAS

MOTOR

Tipo de motor	Cilindro doble paralelo, 4 tiempos, SOHC
Taladro	78 mm
Tiempo	67,8 mm
Desplazamiento	647,95 cc
Relación de Compresión	9,5:1
Potencia máxima	34,6 kW @ 7.250 RPM
Torque máximo	52,3 Nm @ 5.650 RPM
RPM al ralentí	1.200 ± 100 RPM
Arranque	Arranque eléctrico
Elemento del filtro de aire	Elemento de papel

Lubricación	Lubricación forzada, cárter húmedo con suministro de aceite accionado por bomba
Suministro de combustible	Inyección de combustible
Refrigeración	Enfriamiento por aire

SISTEMA DE IGNICIÓN

Ignición	Ignición por chispa digital
Ignición avanzada	11,25° BTDC
Bujía	BOSCH UR5CC
Espacio entre las bujías	0,7 mm to 0,8 mm

ESPECIFICACIONES TÉCNICAS

TRANSMISIÓN

Embrague	Multi-placa húmeda
Transmisión primaria.....	Marcha
Proporción primaria.....	2,051:1
Caja de cambios	Malla constante de 6 velocidades
Proporción de marchas.....	1era 2,615:1
	2da 1,813:1
	3ra 1,429:1
	4ta 1,190:1
	5ta 1,040:1
	6ta 0,962:1
Transmisión secundaria	Piñones y cadena (5/8 Paso)

Proporción secundaria 2,800:1

CHASIS

Chasis

Chasis de columna tubular de acero

Suspensión

Frente

Horquilla telescópica de 41 mm, con recorrido de 120 mm

Trasera

Suspensión doble, recorrido de 90 mm

Frenos

Disco delantero.....

Hidráulico, Disco simple 320 mm, calibre flotante de pistón doble

Disco trasero.....

Hidráulico, Disco simple 300 mm, pinza flotante de pistón doble

ABS

Canal doble

ESPECIFICACIONES TÉCNICAS

Llanta	Tipo estándar
Delantera (sin cámara)	100/90-19 M/C 57H TL MRF NYLOHIGH-FN Manual: 100/90-19 M/C 57H TL Bridgestone BT046
Trasera (sin cámara)	140/70R18 M/C 67H TL MRF NYLOHIGH-N Manual: 140/70R18 M/C 67H TL Bridgestone BT046

NOTAS

- El Modelo que viene con neumático sin cámara viene con una cámara interna.
- No utilizar una cámara interna en una rueda con rayos hará que el neumático se desinfe, dando como resultado la pérdida de control de la motocicleta.
- Los neumáticos homologados marcados con "TUBELESS" son adecuados para su uso con cámara de aire.

Presión de los neumáticos	Solo	Con asiento de pasajero
Delantera	32 psi	32 psi
Trasera	36 psi	42 psi

Bloqueo de la dirección Cañón de encendido (33 grados)

Tanque de combustible..... Gasolina sin plomo

Inducción..... Inyección de combustible

Capacidad del depósito..... 14,8* L

Advertencia de

combustible bajo..... 3,8* L

Reserva muerta 1,7 L

*Los valores anteriores son aproximados y la capacidad real del llenado de combustible puede variar de los valores mencionados.

ESPECIFICACIONES TÉCNICAS

ELÉCTRICOS

Sistema	12 V - DC
Generación.....	Alternador
Salida del alternador	156 kW @ 1.100 RPM
Batería.....	12V - 12 Ah VRLA
Faro delantero	El FPL es un LED de 1,6 W, luz baja 12,12 W, luz alta + luz baja 14,22 W
Luz de frenado.....	4,5 W, LED
Luz trasera	2,5 W, LED
Señal direccional.....	12 V, 10 W
Grupo de instrumentos.....	Pantalla digital con velocímetro analógico

Bocina.....	tono alto de 430 ± 25 Hz
Arranque del motor	12V, 0,8 kW
Puerto de carga.	USB 2,0 Tipo A y Tipo C - salida de 5 V 2 A



ADVERTENCIA

El uso de bombillas/aparatos eléctricos distintos de los especificados provocará sobrecargas/comportamientos erráticos/fallos prematuros del sistema eléctrico.

Las modificaciones o montajes no aprobados por Royal Enfield afectarán seriamente al rendimiento del vehículo y anularán la garantía.

ESPECIFICACIONES TÉCNICAS

DIMENSIONES

Largo (Extremo trasero - reflector trasero)	2.315 mm
Ancho (LEVA)	900 mm
Altura del asiento.....	800 mm
Altura (Cilindro maestro)	1.124 mm
Distancia entre ejes	1.480 mm
Distancia al suelo	154 mm

PESO

Peso en vacío (90% de combustible y aceite)	242 kg
Peso bruto del vehículo	420 kg

NOTAS

- Los valores/dimensiones indicados son orientativos.
- Debido a las continuas mejoras de nuestros productos, es posible que las especificaciones cambien sin previo aviso.

LUBRICANTES RECOMENDADOS

ACEITE DE MOTOR		ACEITE DE HORQUILLA DELANTERA	LÍQUIDO DE FRENOS	
Grado	10W-50 a API SL (o superior) JASO MA2, como ELF MOTO4 TECH 10W 50 (Totalmente sintético)		DOT 4*	
Capacidad	1er llenado en seco: 3,9 L	Rellenado: 3,1 L	469 ± 2,5 cm ³ (cada horquilla)	Delantera: 50 ml (Aprox.) Trasera: 100 ml (Aprox.)

PRECAUCIÓN

El uso de un aceite de calidad incorrecta reducirá la vida útil de las piezas móviles y afectará seriamente al rendimiento.

* No mezcle el líquido de frenos DOT 4 con otros líquidos de frenos.

NOTAS

1. Recomendación sujeta a cambios sin previo aviso.
2. Los valores anteriores son aproximados y la capacidad real puede variar.

NÚMEROS DE IDENTIFICACIÓN DE LA MOTOCICLETA

NÚMERO DEL CHASIS

El VIN es un número de 17 dígitos, grabado en el lado derecho del tubo del manubrio, en forma de etiqueta.

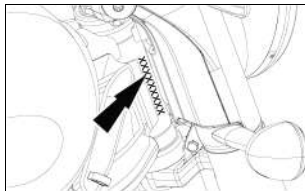

NÚMERO DEL MOTOR

El número de motor es un número de 14 dígitos grabado sobre la ubicación del filtro de aceite.

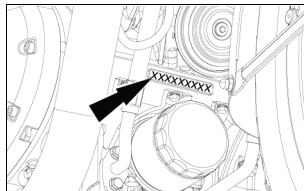

PRECAUCIÓN

Es ilegal alterar o falsificar los números de VIN/motor de la motocicleta y hacerlo anulará la garantía y registro del vehículo.

LOCALIZACIÓN DE PARTES CLAVE

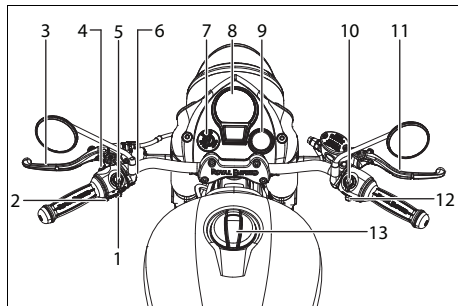

1. Interruptor de la direccional
2. Interruptor del claxon
3. Palanca de embrague
4. Botón de información
5. Interruptor de luces altas/bajas y flash
6. Puerto de carga
7. Puerto de llave de encendido
8. Grupo de instrumentos
9. Tripper o insignia (si está instalado)
10. Interruptor de arranque/apagado del motor
11. Palanca de freno delantero
12. Interruptor de peligro
13. Tapa del tanque de combustible

LOCALIZACIÓN DE PARTES CLAVE

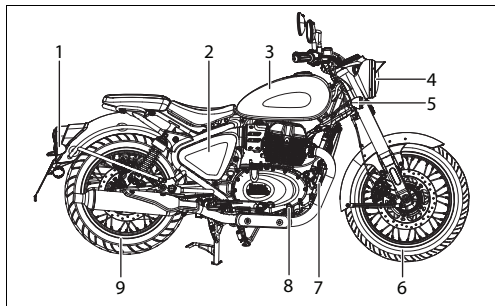

1. Semáforo trasero derecho
2. Panel lateral derecho
3. Tanque de combustible
4. Luz frontal
5. Semáforo frontal derecho
6. Rueda delantera
7. Claxon
8. Pedal de freno trasero
9. Rueda trasera

LOCALIZACIÓN DE PARTES CLAVE

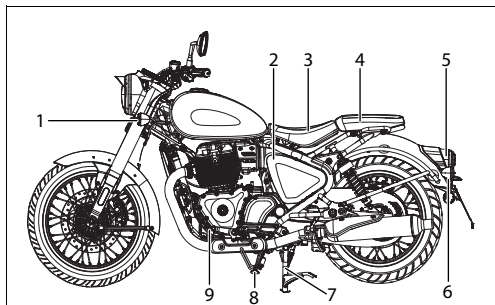

1. Semáforo frontal izquierdo
2. Panel del lado izquierdo (puerto de cargador USB interior)
3. Asiento del conductor
4. Asiento del pasajero
5. Luz trasera
6. Semáforo trasero izquierdo
7. Soporte central
8. Soporte lateral
9. Pedal de cambio de marcha

OPERACIÓN DE LOS CONTROLES

LLAVE DE IGNICIÓN

⊗ "OFF"

○ "OFF"

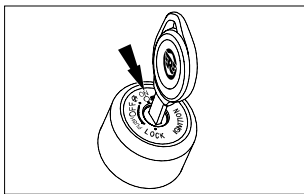

NOTAS

- La llave solamente se puede remover si la ignición está en posición APAGADO o si la dirección está bloqueada.

- La llave es común para la ignición, el bloqueo de depósito de combustible, el bloqueo de la dirección y el panel lateral izquierdo.
- La llave puede sacarse del depósito de combustible solo en posición de bloqueo de las ranuras para la llave.



ADVERTENCIA

- No APAGADO la ignición cuando esté conduciendo la motocicleta.
- Hacerlo puede ocasionar un accidente, resultando en heridas graves para el conductor y otros usuarios del camino, además de causar daño severo a la motocicleta.

BLOQUEO DE LA DIRECCIÓN

- Gire el manubrio hasta el extremo izquierdo.
- Empuje la llave puesta hacia la posición APAGADO, presione y gire en sentido contrario del reloj para bloquear el sistema de dirección.
- Gire la llave en el sentido del reloj para desbloquear la dirección.

OPERACIÓN DE LOS CONTROLES

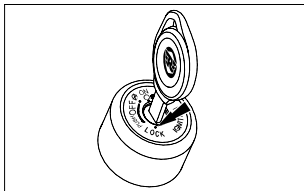

TAPA DEL TANQUE DE COMBUSTIBLE

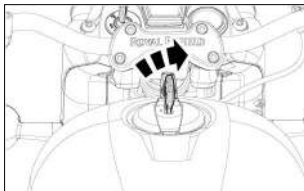

- Levante la solapa de la llave en el tanque de combustible e inserte la llave.

- Gire la llave en el sentido del reloj para abrir.
- Presione la tapa para bloquear con la llave en posición.
- Remueva la llave de la tapa y cierre la solapa.



ADVERTENCIA

- No llene de más el tanque de combustible.
- Llene con combustible solamente hasta el fondo de la placa anti-salpicaduras.
- Llenar de más el tanque puede ocasionar que le entre gasolina al depósito EVAP, y puede dañar sistema emisión evaporatorio.

PRECAUCIÓN

- El vapor de la gasolina es altamente explosivo. Por favor, asegúrese de que no haya flamas abiertas o chispas cerca mientras carga combustible, y cargue solamente en un área ventilada.
- Por favor, asegúrese de que no se derrame gasolina sobre superficies pintadas. En caso de que se derrame combustible sobre las superficies pintadas, límpielo inmediatamente, ya que puede dejar una mancha permanente.
- No fume mientras carga combustible, ni cuando la tapa del tanque de combustible esté abierta.

OPERACIÓN DE LOS CONTROLES

NIVEL DE LLENADO DE COMBUSTIBLE

1. Collarín de llenado de combustible
2. Placa anti-salpicadura
3. Nivel máximo de combustible

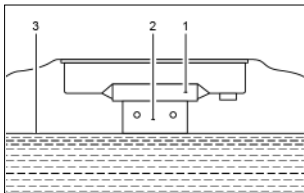

INTERRUPTOR DE ARRANQUE/APAGADO DEL MOTOR

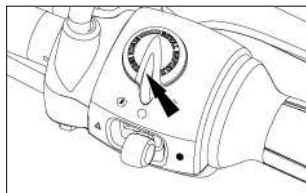

PRECAUCIÓN

- En caso de parada prolongada del vehículo, apague la llave de ignición para evitar la descarga de la batería.

INTERRUPTORE-START



Mantenga pulsado el interruptor de arranque eléctrico hasta que el motor arranque durante un máximo de 5 segundos.

OPERACIÓN DE LOS CONTROLES

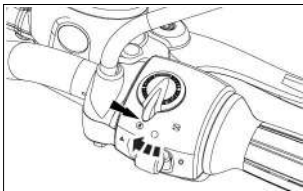

INTERRUPTOR DE LAS LUCES DE EMERGENCIA



"ON"



"ON"

PRECAUCIÓN

- Las luces de emergencia crearán tensión en la batería. No use las luces de emergencia por largos periodos de tiempo, a menos que sea necesario.

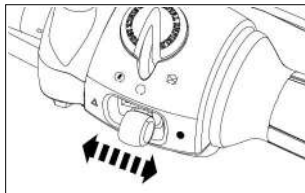

Métodos para activar las luces de emergencia:

- Con el interruptor de ignición en la posición ENCENDIDO, deslice el control de emergencia a su posición. Las luces de emergencia seguirán funcionando hasta que se desactiven manualmente (APAGADO).
 - Con el interruptor de ignición en la posición ENCENDIDO, deslice el control de emergencia a su posición. Las luces de emergencia se activarán - Interruptor de ignición en posición APAGADO
- Las luces de emergencia seguirán funcionando por 30 minutos
- A menos que se desactiven manualmente (APAGADO).

OPERACIÓN DE LOS CONTROLES



ADVERTENCIA

- Las luces direccionales no funcionan mientras el interruptor de las luces de emergencia está en "ENCENDIDO".
- Todas las luces traficadoras parpadearán simultáneamente.

CLAXON



Presione el botón de la bocina para sonarla.

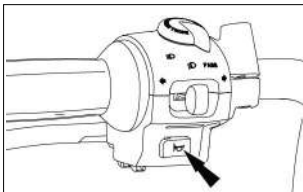

INTERRUPTOR DE LAS LUCES ALTAS/LUCES BAJAS

- Cuando la luz delantera esté en "ENCENDIDO", la luz Alta/Baja se podrá seleccionar al mover el interruptor. La luz indicadora de luces altas se localiza en el grupo de instrumentos, y brillará cuando se seleccione luz alta .

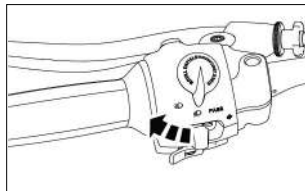

Luz alta



Luz baja

OPERACIÓN DE LOS CONTROLES

INTERRUPTOR DEL FLASH

Presione el interruptor para activar el flash.

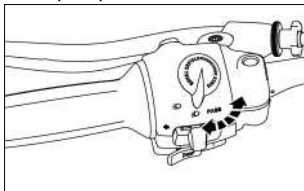

INTERRUPTOR DE LA DIRECCIONAL

⇐ Direccional izquierda "ENCENDIDO"

↑ "APAGADO" (Presione para cancelar)

⇒ Direccional derecha "ENCENDIDO"

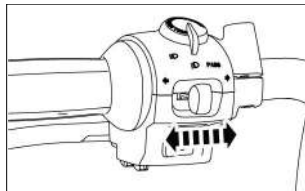

Presione el botón desde la posición APAGADO hacia la izquierda o hacia la derecha antes de girar, según sea necesario. Para cancelar las luces direccionales, presione el interruptor hacia adentro cuando haya regresado a la posición.

PANEL LATERAL IZQUIERDO

- Gire la llave al contrario del reloj para desbloquear el panel lateral izquierdo.
- Jale y desenganche el panel lateral de su soporte, y remueva el panel suavemente.

OPERACIÓN DE LOS CONTROLES

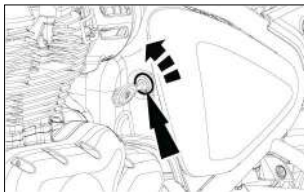

PANEL LATERAL DERECHO

- Para acceder al panel lateral derecho, afloje y remueva los 2 tornillos cabeza de botón, usando una llave Allen de 5 mm, disponible en el kit de herramientas, y remueva el panel del depósito.
- Jale y desenganche el panel lateral de su soporte, y remueva el panel suavemente.

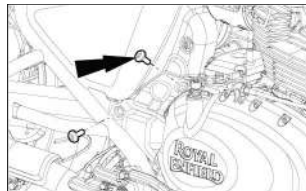

DESMANTELANDO LOS ASIENTOS TRASERO Y DELANTERO

- Afloje y retire el PERNO 1 de cabeza de botón de la subestructura del asiento usando la llave Allen de 5 mm del kit de herramientas.

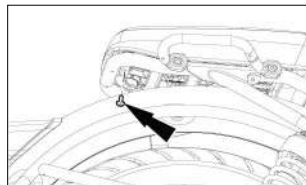

OPERACIÓN DE LOS CONTROLES

- Deslice el asiento hacia arriba y retírelo hacia atrás.

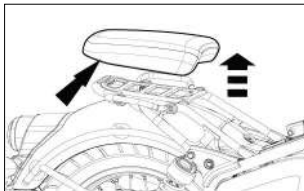

- Remueva los dos pernos del fondo, y sus tuercas de retención, usando una llave de vaso de 14 mm.

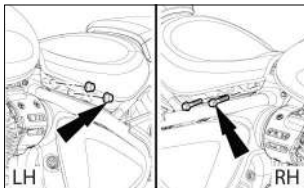

- Levante la parte trasera del asiento e inclínelo hacia un lado para remover el asiento del conductor.

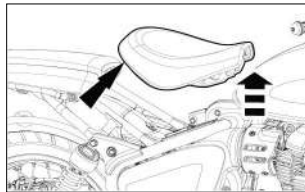

NOTAS

Coloque el asiento removido en un lugar seguro para prevenir que se raspe o se ensucie.

ENSAMBLAJE DE LOS ASIENTOS TRASERO Y DELANTERO

- Asegúrese de que los agujeros de montaje en el asiento del conductor estén alineados con el chasis.

OPERACIÓN DE LOS CONTROLES

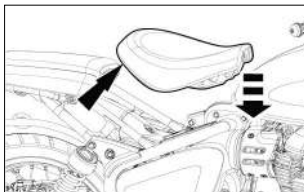

- Inserte los dos pernos del fondo y sus tuercas de retención, y apriete a 45 Nm.

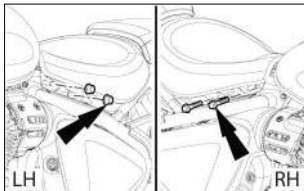

- Coloque el asiento del pasajero y deslícelo hacia adelante para colocarlo.

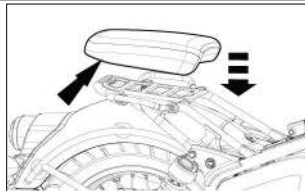

- Introduzca el perno de montaje trasero del asiento del pasajero y ajuste a 8 Nm.

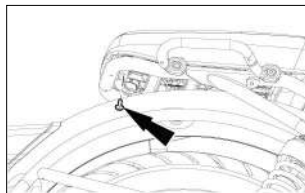

OPERACIÓN DE LOS CONTROLES

DESARMADO DE LA SUBESTRUCTURA

- Remueva los asientos trasero y delantero con el procedimiento recomendado.
- Afloje y retire los tres tornillos de cabeza de botón del panel de relleno superior, utilizando una llave Allen de 5 mm, disponible en el kit de herramientas.
- Retire suavemente el panel de relleno superior.

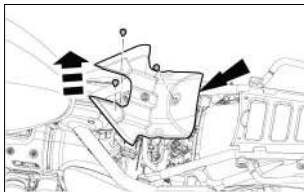

- Afloje y retire el tornillo de cabeza hexagonal del interior del extremo de cada uno de los raíles del sub-chasis, utilizando una llave de vaso de 14 mm con carraca.

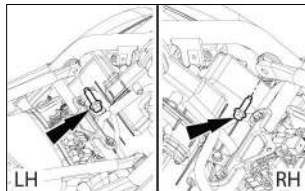

- Utilizando una llave de vaso de 14 mm, retire la tuerca de retención y retire parcialmente el tornillo de cabeza hexagonal del montaje superior de los amortiguadores izquierdo y derecho, sujetando los amortiguadores en su sitio mientras permite que el sub-chasis se deslice libre de su montaje.

OPERACIÓN DE LOS CONTROLES

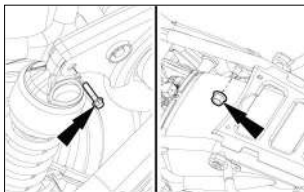

- Quite el sub-chasis del ensamblaje del chasis suavemente.

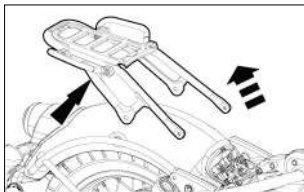

PRECAUCIÓN

Al desmontar el sub-chasis del chasis, el indicador luminoso trasero puede resultar dañado, y el guardabarros trasero puede raspase. Para evitar esto, coloque la tela entre el sub-chasis y la luz trasera.

ENSAMBLE DEL ASIENTO DEL CONDUCTOR SIN SUBESTRUCTURA

- Coloque de nuevo los dos tornillos de cabeza hexagonal y sus tuercas de retención en los amortiguadores izquierdo y derecho, y apriete a 45 Nm.

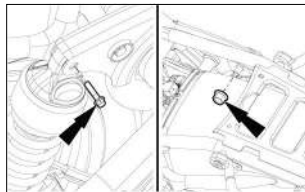

- Vuelva a colocar el panel de relleno superior en el chasis y apriete los tres tornillos de cabeza de botón a 6 Nm.

OPERACIÓN DE LOS CONTROLES

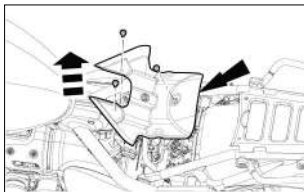

- Asegúrese de que los agujeros de montaje en el asiento del conductor estén alineados con el chasis. Inserte los dos pernos de montaje y sus tuercas de retención, y apriete a 45 Nm.

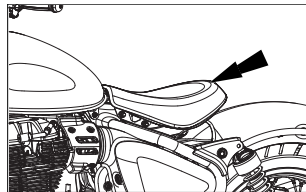
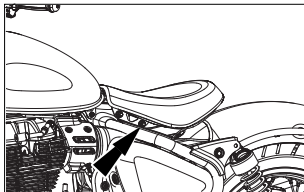

NOTAS

Para recibir más asistencia, acuda al Centro de Servicio Royal Enfield más cercano.

OPERACIÓN DE LOS CONTROLES

DETALLES DE MANEJO DEL BOTÓN INFO

- SECUENCIA DEL LCD (Presione el interruptor información <1 s):-
Si Trip F está habilitado.

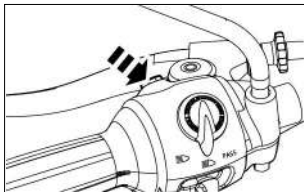

- Si Trip F no está habilitado.

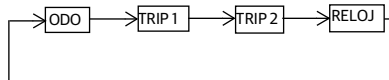
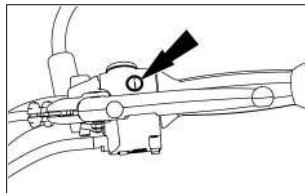

NOTAS

- Para restablecer el Trip, presione el botón de información durante T>3 segundos.

OPERACIÓN DE LOS CONTROLES

GRUPO DE INSTRUMENTOS

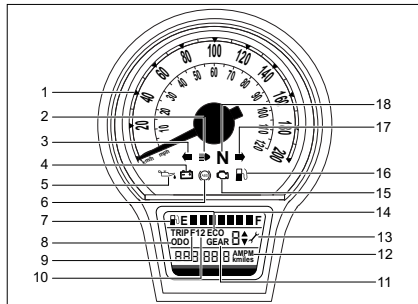

1. Indicador del velocímetro
2. Indicador de luz alta
3. Indicador de giro a la izquierda
4. Indicador de bajo voltaje en la batería
5. Indicador de presión baja en aceite
6. Indicador ABS
7. Medidor de combustible
8. Odómetro
9. Trip F
10. Trip 1 y Trip 2
11. Indicador de marcha
12. Reloj
13. Recordatorio de servicio
14. Modo ECO
15. Indicador de falla del motor
16. Indicador de poco combustible
17. Indicador de vuelta a la derecha
18. Indicador de Neutral

DESCARGO DE RESPONSABILIDAD

- La pantalla de la unidad del grupo puede verse opaca mientras le esté dando el sol. Esto es normal, y se debe al impacto directo de la luz del sol en la unidad.

OPERACIÓN DE LOS CONTROLES

MEDIDOR DE COMBUSTIBLE



- Digital, con una gráfica de barra con 7 segmentos. El último segmento parpadea junto con el indicador de bajo nivel de combustible en "ENCENDIDO".



ADVERTENCIA

- No utilice la motocicleta durante mucho tiempo con el último segmento de la indicación de combustible parpadeando. Cargue combustible tan pronto como sea posible.
- Si no lo hace, la motocicleta se quedará sin combustible y se quedará tirada, además de causar graves bomba de combustible.

RECORDATORIO DE SERVICIO

- En caso de que el símbolo de recordatorio de servicio esté en ENCENDIDO. Por favor, planee el servicio con anticipación, en un centro de servicio.

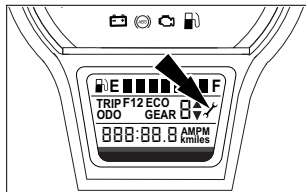

- El recordatorio de servicio solo lo puede reiniciar el personal autorizado en un centro de servicio, una vez que el mismo sea completado.
- El símbolo del recordatorio de servicio parpadea como se ve a continuación, cuando el odómetro llega a cierta distancia.
 - i) 1er servicio - 450 km o 279,6 millas
 - ii) 2do servicio - 4.900 km o 3044,7 millas
 - iii) A partir de aquí, cada 5.000 km o 3106,8 millas desde el último valor (por ejemplo: 9.900 km o 6151,5 millas, 14.900 km o 9258,4 millas, etc.)

OPERACIÓN DE LOS CONTROLES

Función	Inte- rruptor	Tiempo de presión (s)	Acción
Modo de configuración del reloj	INFO	Mantenga presionado el botón INFO por 3 segundos	Con el encendido en ENCENDIDO y la pantalla actual en modo ODO y sin entrada de velocidad (seguridad), pulse el botón de información durante el tiempo especificado para entrar en el modo de ajuste del reloj (las horas parpadearán).
	INFO	Presione y suelte el botón INFO	Las horas van a subir
	INFO	Mantenga presionado el botón INFO por 3 segundos, y suéltelo	Se ingresa al modo de minutos (los minutos parpadearán)
	INFO	Presione y suelte el botón INFO	Los minutos en el reloj van a subir
	INFO	Mantenga presionado el botón INFO por 3 segundos, y suéltelo	Se ingresa al modo de unidad (AM/PM va a parpadear)
	INFO	Presione y suelte el botón INFO	Elija entre AM y PM
	INFO	Presione y sostenga el interruptor INFO por 3 segundos y suelte	Los datos se guardan y sale del modo de ajuste del reloj

NOTAS

- En caso de que no se observe ninguna acción entre la función de ajuste del reloj durante más de 20 segundos, se mostrará el último valor indicado.

OPERACIÓN DE LOS CONTROLES

MODO TRIP "F"

- Distancia recorrida después de que se enciende el indicador de poco combustible.

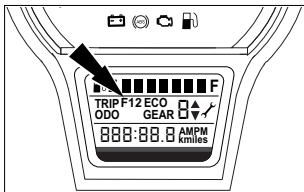

- No se puede reiniciar. Va a ser visible solamente cuando la condición de poco combustible esté presente, y se apaga cuando se recarga combustible.
- La pantalla se puede cambiar mediante el botón de información durante esta condición, pero aparecerá automáticamente después de 25 segundos vinculados con el interruptor del soporte para evitar el reajuste cuando está en condición de soporte lateral.

- Si se conduce > 200 km en la condición de Trip F, aparecerá "bajo combustible" parpadeando continuamente en la pantalla LCD. Se recomienda que no se conduzca el vehículo en esta condición, ya que puede resultar en un daño a la bomba.

CONDICIÓN DE TRIP "F"

- El Trip F se actualiza solamente cuando el interruptor de apagado está en condición ENCENDIDO.
- Después de recargar combustible por encima del nivel de la reserva, el Trip F continuará mostrándose por pocos minutos bajo condiciones normales, para evitar indicaciones equivocadas.
- El Trip F se reinicia al conducir en caminos difíciles, debido a las frecuentes oscilaciones del combustible. Esta función es para usarse como valor de referencia solamente, y solo en condiciones de camino suaves.
- El Trip F se actualiza solamente cuando el soporte lateral se remueve.

NOTAS

- La indicación de combustible variará en condiciones de camino accidentado, cuesta arriba y cuesta abajo, para una indicación precisa refiérase durante velocidad lenta o superficies planas.

OPERACIÓN DE LOS CONTROLES

MODO ECO

- El indicador ECO, en el grupo de instrumentos, aparece cuando la motocicleta se maneja con una proporción de velocidad y marcha óptima. También toma en cuenta las condiciones del camino y la carga útil.



ODÓMETRO

- Se muestra el kilometraje acumulado que el vehículo ha recorrido.

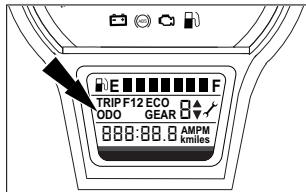

Cambio de Unidad

- Cambie la Marcha a modo Neutro y apague el arranque en posición APAGADO.
- Sostenga el botón INFO y gire el interruptor de arranque hacia la posición ENCENDIDO.
- Presione el botón INFO por un largo tiempo hasta 15 segundos aproximadamente durante el encendido del arranque en posición ENCENDIDO.
- La lectura del ODO cambia de millas a km y viceversa.

OPERACIÓN DE LOS CONTROLES

TRIP 1/2

- Trip 1/2 indica la distancia recorrida en un trip en particular.

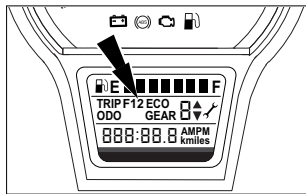

ADVERTENCIA

- Nunca intente operar los botones de Info mientras conduzca la motocicleta. Hacerlo podría provocar la pérdida de concentración y conducción inestable, lo que puede llevar a un potencial accidente. Resultando en heridas graves al conductor y a otros usuarios del camino, además de causar daño severo a la motocicleta.

LUZ INDICADORA ABS

- Cuando el interruptor de encendido y cortacorriente del motor están en posición "ENCENDIDO", el indicador del ABS se encenderá y permanecerá encendido en "ENCENDIDO" hasta que la motocicleta alcance una velocidad de 5 km/h y se apague en posición "APAGADO". Si se enciende otra vez, es en caso de una falla con el sistema ABS.

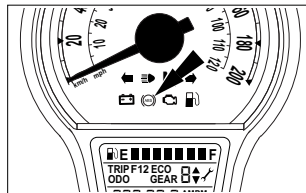

PRECAUCIÓN

- No conduzca la motocicleta si la luz indicadora del ABS está en "ENCENDIDO" continuamente por encima de los 5 km/h.

OPERACIÓN DE LOS CONTROLES

Función	Interruptor	Tiempo de presión (s)	Acción
ODO	INFO	Presione y suelte el botón INFO	Al girar la llave de ignición a "ENCENDIDO", la pantalla del ODO km, en el grupo de instrumentos entra en el modo de Trip A
TRIP 1	INFO	Presione y suelte el botón INFO	Modo de pantalla Trip 1 e ingrese al modo Trip 2
	INFO	Mantenga presionado el botón INFO por 3 segundos, y suéltelo	Restablecer valor Trip 1 km
TRIP 2	INFO	Presione y suelte el botón INFO	Modo de visualización del Trip 2 e ingrese al modo ODO/Trip F (si está habilitado)
	INFO	Mantenga presionado el botón INFO por 3 segundos, y suéltelo	Restablecer valor Trip 2 km

NOTAS

Trip 1/Trip 2- Si el reloj marca 999,9 km y ODO- 99999,9 Km se restablecerá a cero nuevamente automáticamente sin notificaciones.

OPERACIÓN DE LOS CONTROLES (SI ESTÁ INSTALADO)

TRIPPER

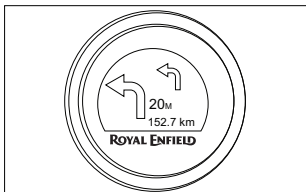

- El Tripper se proporciona para tener navegación paso a paso en la motocicleta, para ayudar a los conductores a controlar su vehículo sin tener que usar un smartphone. Este dispositivo funciona basado en conectividad Bluetooth con búsqueda de navegación basada en la aplicación RE Mobile con el apoyo de Google Maps.
- El dispositivo es capaz de mostrar la navegación paso a paso en una pantalla TFT redonda en color de diseño personalizado con una fuente de flechas de diseño exclusivo concebida de forma intuitiva para facilitar la conducción.

- La pantalla de fondo se puede cambiar entre el modo diurno y el modo nocturno, que los usuarios pueden seleccionar desde la aplicación RE Mobile.
- Escanee el código QR para descargar, instalar, registrarse y saber más sobre el tripper.



1. Distancia hasta el destino o ETA
2. Dirección primaria o siguiente giro
3. Dirección secundaria o giro después del siguiente
4. Distancia a la siguiente vuelta

OPERACIÓN DE LOS CONTROLES (SI ESTÁ INSTALADO)

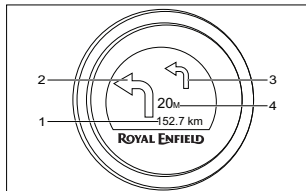

Funciones:

- Navegación paso a paso con giros primario y secundario.
- Distancia hasta el siguiente giro, distancia hasta el destino u hora estimada de llegada (ETA).
- Visualización del reloj (en caso de falta de conectividad, sin entrada de navegación o después de llegar al destino).
- El usuario puede seleccionar el modo diurno y nocturno (solo a través de la aplicación RE Mobile).
- Indicación de batería baja en el teléfono celular.

EXENCIÓN DE RESPONSABILIDAD:

- La pantalla de la unidad del tripper puede verse opaca mientras le esté dando el sol. Esto es normal, y se debe al impacto directo de la luz del sol en la unidad, y varía dependiendo de las condiciones de conducción.
- Dirección primaria o siguiente giro; Indica el siguiente giro a tomar junto con la distancia.
- Distancia a la siguiente vuelta: Muestra la distancia hasta la siguiente vuelta.
- Dirección secundaria o giro después del siguiente: Indica el siguiente giro a tomar después de la dirección primaria. Sólo se mostrará cuando el giro primario sea inferior a 100 m, si no hay giro la pantalla estará en blanco en esta región.
- Distancia hasta el destino o ETA:: Muestra la distancia total hasta el destino, tiempo estimado de llegada (basado en la selección usada en aplicación RE Mobile).

Smartphones compatibles con la versión actual de la aplicación RE Mobile:

- Compatible con Android y iOS.
- Soporte de Android: Versión actual (-2).
- Soporte iOS: Versión actual (-1).
- Control de conectividad solamente a través aplicación RE Mobile.

OPERACIÓN DE LOS CONTROLES (SI ESTÁ INSTALADO)

TRIPPER-VISUALIZACIÓN DE SECUENCIA DE FLUJO

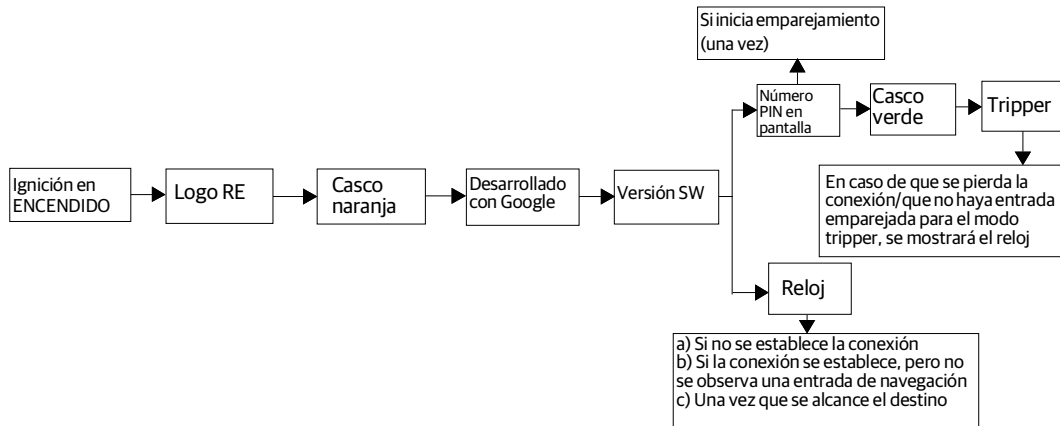

OPERACIÓN DE LOS CONTROLES (SI ESTÁ INSTALADO)

NOTAS

- Después de cada ciclo de encendido "ENCENDIDO", el disparador estará en modo detectable durante 120 segundos.
- En caso de que no se establezca la conexión dentro de los 120 segundos. La pantalla entrará en modo reloj, para reiniciar el ciclo "APAGADO-ENCENDIDO" de encendido de la conexión a repetir.
- Durante el modo de navegación, si no se recibe ninguna señal del smartphone durante 5 segundos, se interrumpirá la conexión Bluetooth para evitar el consumo de energía y se mostrará el reloj.
- El usuario final también puede finalizar la conexión Bluetooth cerrando la aplicación móvil.
- Por primera vez, el usuario debe ingresar el PIN seguro que se muestra en el tripper a través de la aplicación RE Mobile para configurar el dispositivo; luego, se realizará el emparejamiento automático si el mismo dispositivo está conectado.
- Cada vez que el tripper se empareja, la hora del reloj se sincroniza con la hora del teléfono, después de lo cual continuará funcionando con el reloj interno, incluso en caso de desconexión. Habrá diferencia horaria entre la hora mostrada en el grupo de instrumentos y la del tripper - el cliente necesita actualizar el reloj del grupo de instrumentos en línea con la hora mostrada en el tripper como y cuando sea necesario, como se menciona en la gestión del pulsador del cuadro de instrumentos.
- No aplique ni utilice gasolina/líquidos relacionados con la gasolina para limpiar o frotar el cuadro de instrumentos o el tripper, ya que puede provocar daños permanentes en los mismos.

PRECAUCIÓN

- Asegúrese de que el encendido está en ENCENDIDO y que la pantalla está encendida mientras establece la conexión.
- Asegúrese de que el primer emparejamiento se realiza en un entorno aislado para evitar conexiones cruzadas (una sola vez).

OPERACIÓN DE LOS CONTROLES (SI ESTÁ INSTALADO)

- Los modos diurno y nocturno sólo son seleccionables por el usuario, no cambiarán automáticamente para ser seleccionados durante la conducción nocturna, para evitar la distracción del conductor.
- La conexión Bluetooth sólo puede establecerse a través de la aplicación RE Mobile.
- Asegúrese de que los ajustes de Bluetooth y localización estén siempre "ENCENDIDO" antes de utilizarlo.
- Desactive los ajustes de optimización de la batería/el ajuste de corte por batería baja de su smartphone para que la navegación funcione en modo de batería baja.
- La aplicación RE Mobile sólo funciona con las versiones Android (versión actual (-2)) e iOS (versión actual (-1)), para otras versiones inferiores se puede esperar un retraso en el rendimiento.
- La versión de Bluetooth del tripper es la 4.2. La visualización de la hora del Tripper puede no coincidir con la hora real mostrada en el dispositivo móvil una vez que se pierde la conectividad Bluetooth.
- La aplicación RE Mobile funciona con Bluetooth versión 4.2 y N+1,0, para otras versiones inferiores se puede esperar un retraso en el rendimiento.
- Compruebe la intensidad de la señal de red en caso de retraso en la navegación.
- Compruebe la velocidad de datos en caso de retraso en la navegación, el rendimiento del sistema de navegación es mejor en la banda 4G, en comparación con otras versiones inferiores.
- Calibrar los teléfonos frecuentemente para tener mayor precisión GPS y de localización.

OPERACIÓN DE LOS CONTROLES

PUERTO DE CARGA

- El puerto del cargador del manillar del lado izquierdo debajo del interruptor de la señal de giro (USB tipo C) y parte interna del panel izquierdo (USB tipo A).

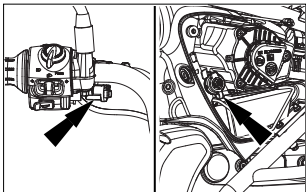

ADVERTENCIA

- Se recomienda no utilizar en condiciones de lluvia para evitar daños a los teléfonos y el cargador. RE no se hace responsable de cualquier daño a los teléfonos inteligentes.

- No utilice ningún otro dispositivo que no sea un teléfono móvil. Sólo se podrá cargar un teléfono a la vez.
- Asegúrese de insertar correctamente el cable USB. Los daños debidos a la inserción fuerte/incorrecta del cable no serán tenidos en cuenta en la garantía.
- No deje la tapa del puerto USB abierta/cerrada parcialmente para evitar cualquier cortocircuito cuando no esté en uso.
- No inserte ningún metal o material conductor dentro del puerto de carga USB, ya que podría provocar un cortocircuito.

NOTAS

- El puerto de carga sólo sirve para cargar y no permite la transferencia de datos.
- Sólo se proporciona el modo de carga constante, el modo de carga rápida/dash no se proporciona, para ser compatible con múltiples marcas de teléfonos celulares, y no se puede comparar con el rendimiento de los cargadores originales.

OPERACIÓN DE LOS CONTROLES

- La duración de la carga puede ser mayor, y variará para teléfonos de distintas marcas en función de la capacidad de la batería del teléfono en cuestión, el SOC y los circuitos de carga del teléfono.

PRECAUCIÓN

- El cliente debe asegurarse de que la tapa del puerto USB esté cerrada y bloqueada correctamente cuando no se utilice; no se proporcionará garantía si la tapa del puerto está dañada y no está sellada correctamente.
- Si se observa un consumo de corriente superior a 2.5 A, el cargador USB se apagará. Por favor, compruebe la corriente nominal de la batería de su smartphone antes de usarlo.
- El cargador USB funciona solamente cuando el motor esté en funcionamiento.
- Utilice cables USB estándar aprobados y de alta calidad para un funcionamiento correcto.

INDICACIONES DE ADVERTENCIA Y SISTEMAS DE SEGURIDAD

SISTEMA ANTIBLOQUEO DE FRENOS (ABS)

- El sistema antibloqueo de frenos (ABS) ayudará a evitar que los frenos bloqueen las ruedas, durante la aplicación repentina de los frenos a altas velocidades o en superficies de baja fricción. Esto ayudará al conductor a tener una mejor tracción y control sobre la motocicleta y evitará que la motocicleta derrape, lo que puede causar un accidente.

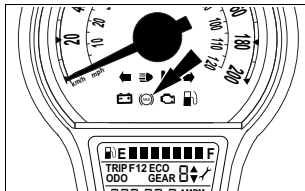

- En caso de que el conductor accione los frenos bruscamente y con fuerza, los sensores del sistema de frenado enviará una señal al modulador del ABS para que reduzca momentánea y continuamente la presión hidráulica y evite así que los frenos

bloqueen las ruedas al tiempo que reduce la velocidad del vehículo. Esto ayudará al conductor a controlar la motocicleta.

- En el cuadro de instrumentos hay una luz indicadora del ABS (como se muestra en la imagen adyacente) para advertir al conductor en caso de mal funcionamiento del ABS.
- Cuando el interruptor de encendido y apagado del motor se conmutan en la posición "ENCENDIDO", la señal de ABS brillará y permanecerá "ENCENDIDO" hasta que la motocicleta alcance una velocidad de 5 km/h y se girar "APAGADO". Esto indica que el ABS funciona correctamente. Si la lámpara indicadora del ABS no se apaga "APAGADO" y permanece continuamente "ENCENDIDO" a altas velocidades, se recomienda no conducir la motocicleta con ABS. Haga inspeccionar y corregir el sistema de frenos en el Centro de Servicio Autorizado Royal Enfield más cercano. Si no lo hace, puede sufrir lesiones graves y perder la vida.

INDICACIONES DE ADVERTENCIA Y SISTEMAS DE SEGURIDAD

PRECAUCIÓN

- El ABS es un dispositivo de seguridad que ayuda a evitar el bloqueo de las ruedas en caso de frenado de emergencia. En ningún caso sustituye a las buenas prácticas de conducción y al frenado anticipado.
- Conduzca con cuidado y aplique los frenos con precaución, especialmente en las curvas. El ABS no puede estimar los "desplazamientos de peso" y el impulso de la motocicleta al negociar una curva y, por tanto, evitar el derrape por pérdida de tracción.
- Prevea la distancia de frenado necesaria para la velocidad a la que circula y frene con suficiente antelación para detener la motocicleta con seguridad.
- Asegúrese de que el cuadro de instrumentos funciona correctamente, ya que es una parte integral del sistema ABS.

- Por favor, accione ambos frenos simultáneamente para detenerse con mejor tracción y control de la motocicleta.
- El incumplimiento de lo anterior puede provocar un accidente con resultado de lesiones graves y muerte.



ADVERTENCIA

- Utilice siempre los neumáticos delanteros/traseros y el piñón trasero homologados por Royal Enfield para garantizar un uso correcto del ABS.
- No modifique el recorrido de la suspensión.
- Utilice únicamente las refacciones recomendadas en el sistema de frenos que hayan sido aprobadas por Royal Enfield.
- El ABS no reduce la distancia de frenado. En ciertas circunstancias, el ABS puede resultar en una distancia de parada más larga.

INDICACIONES DE ADVERTENCIA Y SISTEMAS DE SEGURIDAD

PRECAUCIÓN

- Inspeccione visualmente si hay dientes dañados en los anillos de tóner ABS delantero y trasero.

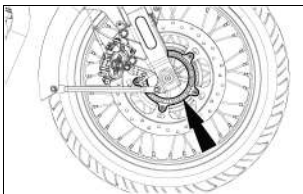

- Inspeccione si hay daños y abolladuras en la cara de los dientes.
- Los bordes de los dientes deben tener un aspecto uniforme. Si se detecta que un anillo de tóner está dañado o doblado, se recomienda acudir al distribuidor más cercano para que tome las medidas necesarias.

- Inspeccione si hay suciedad en el extremo de los sensores de velocidad de las ruedas - delantera y trasera, si se observa la contaminación, se recomienda para limpiar adecuadamente o puede visitar al concesionario más cercano para la acción necesaria.

SENSOR DE VUELCO

En caso de que la motocicleta se caiga por cualquiera de sus lados con el motor en marcha y las marchas engranadas, el sensor de vuelco desactivará los sistemas de combustible y APAGADA el motor. Esto es para evitar cualquier daño a la motocicleta y a su conductor. Para restablecer el sensor de vuelco y reactivar los sistemas de combustible.

- Asegúrese de que la motocicleta esté en posición vertical y sobre su caballete central.
- Asegúrese de que las marchas están en punto muerto correcto y de que el testigo de punto muerto se enciende en la consola de instrumentos.
- Desconecte los interruptores de encendido y parada, espere unos segundos y vuelva a conectar los interruptores de encendido y parada para arrancar el motor.

INDICACIONES DE ADVERTENCIA Y SISTEMAS DE SEGURIDAD

QUÉ HACER Y QUÉ NO HACER: (ABS)

QUÉ HACER	QUÉ NO HACER
<ul style="list-style-type: none">■ Al arrancar el motor, verifique que el indicador del ABS se ENCENDIDO y se APAGADO cuando la velocidad del vehículo supere los 5 km/h.■ Compruebe el nivel del líquido de frenos en los depósitos de los frenos delanteros y traseros y asegúrese de que no hay fugas en los sistemas de frenos.■ Aplique ambos frenos simultáneamente para una mayor eficacia.■ En caso de que el indicador ABS permanezca continuamente ENCENDIDO, lleve la motocicleta al Servicio Técnico Autorizado Royal Enfield más cercano para que inspeccionen el sistema de frenos.	<ul style="list-style-type: none">■ No suelte la palanca/pedal de freno cuando sienta pulsaciones al accionar con fuerza los frenos en una situación de emergencia. Las pulsaciones sólo indican que el ABS está activado.■ No accione sólo el freno delantero o el trasero, ya que puede provocar un frenado ineficaz.

REVISIONES PRE-OPERACIONALES

Antes de montar en bicicleta y, especialmente, después de largos periodos de almacenamiento, se debe realizar una comprobación minuciosa para determinar si es necesario un mantenimiento adicional.

1. Combustible suficiente en el tanque para el viaje previsto.
2. Comprobar la presión correcta neumático, abrasiones o cortes.
3. Asegúrese de que la cadena tiene la tensión adecuada y suficiente lubricación.
4. Frenos, embrague, dirección y acelerador para una respuesta adecuada.
5. Funcionamiento suave y juego libre en las manetas de freno delantera y trasera.
6. Nivel de aceite de motor.
7. Comprobar el correcto funcionamiento de los faros, luces traseras, luces de freno e intermitentes.
8. Funcionamiento correcto de todas las luces de advertencia del cuadro de instrumentos.

9. El nivel del líquido de frenos está por encima de la marca MÍNIMO en el cilindro maestro.
10. Asegurar el juego libre y el funcionamiento del embrague.



ADVERTENCIA

Por su bienestar y seguridad personal, todos los puntos mencionados anteriormente deben realizarse periódicamente. No hacerlo puede afectar a la seguridad de funcionamiento, dañar la motocicleta y provocar un accidente con lesiones graves o la muerte.

PERIODO DE RODAJE

La motocicleta Royal Enfield, como estará experimentando, es capaz de alcanzar altas velocidades de forma constante. Sin embargo, al igual que con cualquier motocicleta nueva, es esencial un "PERÍODO DE RODAJE" para ayudar a una correcta "adaptación" de las diversas piezas móviles de su motocicleta y para lograr un rendimiento óptimo, como el cambio de marchas posteriormente.

1. No supere la carga útil máxima especificada.
2. Caliente el motor durante unos minutos al ralentí para permitir que el aceite del motor lubrique todas las piezas móviles del motor antes de conducir la motocicleta.
3. Evite acelerar a fondo y no conduzca con el acelerador constante de forma continuada. Varía la velocidad un 10% mientras conduce.
4. Conduzca a la velocidad adecuada y evite acelerones y frenazos bruscos.
5. Evite conducir la motocicleta de forma continuada durante más de una hora, se recomienda hacer una breve parada.

NOTAS

- Durante el periodo de rodaje, no supere los siguientes límites de velocidad para un rendimiento óptimo del motor.

Engranaje	Velocidad de la motocicleta			
	Para los primeros 500 km (0 a 311 millas)		501 a 2000 km (0 a 311 millas)	
	kmph	mph	kmph	mph
1	35	22	50	31
2	50	31	70	43,4
3	60	37,2	90	56
4	70	43,4	110	68,3
5	80	50	120	75
6	90	56	130	81

ARRANQUE

- Para cambiar a punto muerto, mueva la motocicleta suavemente hacia adelante y hacia atrás, mientras cambia simultáneamente de marcha. Compruebe que la marcha está en punto muerto y que el testigo de punto muerto se enciende en el cuadro de instrumentos.

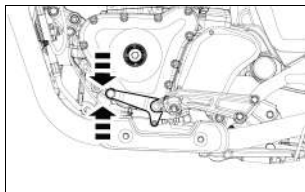

- Gire la llave de contacto a la posición ENCENDIDO y el interruptor de parada del motor situado en el manillar derecho a la posición de marcha.
- Cuando tanto el interruptor de encendido como el de apagado del motor están en posición "ENCENDIDO" y después de arrancar el vehículo, la MIL se encenderá durante unos segundos y

se "APAGADA", esto indica que todas las funciones del sistema de inyección electrónica de combustible (EFI) funcionan con normalidad. En caso de avería en el sistema EFI, la MIL se encenderá de forma continua.

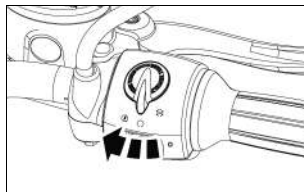

ARRANQUE

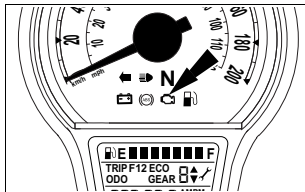

PRECAUCIÓN

- En caso de que el indicador de avería no se apague, lleve la motocicleta a un Centro de Servicio Autorizado Royal Enfield para que la revisen.
- Compruebe en el indicador de nivel de combustible del grupo de instrumentos si hay suficiente combustible en el tanque. En caso de que la última barra parpadee continuamente, indica bajo nivel de combustible en el tanque. Por favor, recargue combustible inmediatamente.

- Desembrague tirando de la palanca de embrague y manténgala presionada.

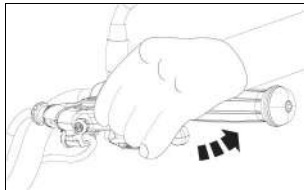

- Mantenga pulsado el interruptor de arranque eléctrico hasta que el motor arranque durante un máximo de 5 segundos.

ARRANQUE

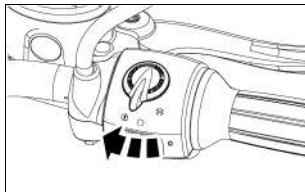

NOTAS

- En caso de que el motor no arranque en 5 segundos, suelte el interruptor de arranque y espere unos 5 segundos antes de intentar arrancar el motor de nuevo.
- En caso de que el vehículo no arranque tras varios intentos continuos, APAGUE y ENCIENDA el interruptor de encendido y vuelva a arrancar.

PRECAUCIONES

- El vehículo puede arrancar con el caballete lateral, pero se apagará al engranar la marcha. Esta función de desconexión del caballete lateral se proporciona para la seguridad del conductor. Asegúrese de retirar el caballete lateral antes de mover o arrancar el vehículo.

PRECAUCIÓN

- Si el motor no arranca. No mantenga pulsado el interruptor de arranque durante mucho tiempo, ya que la batería se descargará por debajo del umbral de 10 V. Lleve la motocicleta a un Centro de Servicio Autorizado Royal Enfield para que comprueben y corrijan la causa de la falta de arranque.

ARRANQUE

- No acelere nunca en cuanto arranque el motor, especialmente en frío. Se debe dejar que el motor funcione al ralentí durante al menos 120 segundos para que el aceite del motor circule y lubrique todas las piezas móviles internas y para que aumente la temperatura del motor. El incumplimiento de esta importante información provocará graves daños en el interior del motor.
- Acelere sólo después de que las rpm en ralentí se hayan estabilizado y sean constantes.



ADVERTENCIA

Extreme las precauciones al conducir la motocicleta. Si no lo hace, puede provocar un accidente que le cause lesiones a usted o a otros usuarios de la carretera/transeúntes.

- Asegúrese de que la marcha está en punto muerto y que la luz de punto muerto se enciende en el velocímetro. Para cambiar a punto muerto, mueva la motocicleta suavemente hacia adelante y hacia atrás, mientras cambia simultáneamente de marcha.

PRECAUCIÓN

No intente cambiar de marcha sin mover la motocicleta hacia delante y hacia atrás, ya que dañaría el mecanismo de cambio.

- Presione y mantenga presionada la palanca del embrague.
- Presione el botón de arranque y manténgalo presionado hasta que el motor arranque. No suelte el botón antes de que arranque el motor.

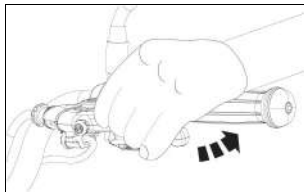

- No presione el botón de arranque más de 5 segundos después de tres arranques sucesivos, espere de 15 a 20 segundos a que la batería se recupere.

CAMBIO DE MARCHAS, CONDUCCIÓN Y PARADA

La palanca del embrague debe estar pisada a fondo antes de intentar cambiar de marcha. Si no se pisa a fondo la palanca del embrague, el motor arrancará con dificultad o se calará, además de dañar las piezas de la transmisión.

- Con el vehículo en punto muerto, presione la palanca de cambios hacia abajo con la punta del pie para meter 1era marcha.

PATRÓN DE CAMBIO DE MARCHAS

1 -- N -- 2 -- 3 -- 4 -- 5 -- 6

Patrón de uso de medio embrague:

Para mantener un buen control a baja velocidad (<10 km/h), se recomienda presionar parcialmente ('deslizar') el embrague mientras aplica el acelerador, para evitar que el motor se estanque. Al mantener el embrague en esta posición parcialmente activado, la moto debe estar en 1er y con pocas RPM del motor para evitar un desgaste excesivo o daños en los componentes del embrague.

- Mantener el embrague parcialmente activado en velocidades más bajas en 2do o en cambios más altos, requerirá RPM del motor más altas para evitar que la moto se paralice, ya que se soltará el embrague. Esto aumentará el "deslizamiento" del embrague y probablemente causará un desgaste prematuro de los componentes del embrague.
- Después de pasar de un cambio a otro, vaya activando el embrague gradualmente (no lentamente).
- Siempre que sea posible, utilice el vehículo con el embrague completamente desacoplado, solo con los cambios correspondientes, para darle al embrague una buena vida útil.

CAMBIO DE MARCHAS, CONDUCCIÓN Y PARADA

Velocidades recomendadas para el cambio ascendente

Cambio de marcha	km/h	mph
1era - 2da	25	16
2da - 3ra	35	22
3ra - 4ta	45	28
4ta - 5ta	60	37
5ta - 6ta	75	47

Velocidades de reducción recomendadas

Cambio de marcha	km/h	mph
6ta - 5ta	70	43
5ta - 4ta	55	34
4ta - 3ra	40	25
3ra - 2da	30	19
2da - 1era	20	12

PRECAUCIÓN

- Si se suelta bruscamente la maneta del embrague y no se abre suficientemente el acelerador, la motocicleta arrancará con dificultad y el motor se calará.

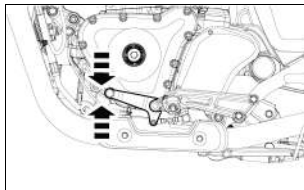

- Si la aceleración es muy elevada y se suelta bruscamente la maneta del embrague, la motocicleta se moverá repentinamente, lo que provocará la pérdida de control y dará lugar a un accidente con resultado de lesiones o muerte del conductor o de otros usuarios de la vía pública, además de daños en la motocicleta.

CAMBIO DE MARCHAS, CONDUCCIÓN Y PARADA

- Siempre tenga extrema precaución al soltar el embrague y al andar la motocicleta.
- Siga las velocidades recomendadas para desplazarse hacia arriba y hacia abajo.

NOTAS

- Siempre arranque la motocicleta con la marcha en posición neutral.
- Siempre mueva la motocicleta solo en primera marcha.
- Cuando el régimen del motor disminuye o al subir una pendiente o al circular a velocidad reducida, cambie a la marcha inferior adecuada para evitar que el motor se cale o se esfuerce al tirar.
- La palanca del embrague debe estar completamente presionada, acelerador modulado e inmediatamente cambiado a engranaje de texto según las velocidades de cambio de marchas recomendadas.
- No seguir lo anterior puede causar un arranque brusco o calar o cambios de marcha inadecuados del motor, además de causar daños a las partes de la transmisión.
- Siempre cambie las marchas a la posición neutral justo antes de detener completamente el vehículo.
- Cierre el acelerador a fondo y suelte la maneta del embrague lentamente asegurándose de que la motocicleta está en punto muerto y la luz de punto muerto está encendida.
- Detenga la motocicleta en un lugar seguro, APAGADA el encendido y APAGADA el interruptor de apagado del motor.
- Al conducir en pendientes empinadas y descender por caminos largos, se recomienda usar el freno de forma intermitente junto con el freno del motor de manera combinada para lograr un frenado efectivo. El freno del motor se logra mediante el cambio descendente de la marcha desde la marcha actual para disminuir la velocidad del vehículo.

ESTACIONAMIENTO

ESTACIONAR UNA MOTOCICLETA EN EL SOPORTE CENTRAL

- Estacione la motocicleta en posición vertical.
- Sujete firmemente el manubrio en posición recta.
- Baje el soporte central, de modo que las dos patas del soporte descansen firmemente sobre el suelo.

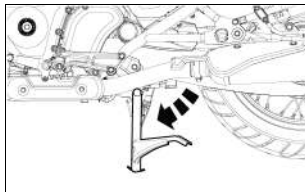

- Aplique presión sobre la palanca de fulcro del soporte central y tire de la motocicleta hacia atrás.

- Bloquee el manillar y asegúrese de que esté bloqueado firmemente antes de quitar la llave del barril de encendido.

ESTACIONAR LA MOTO EN EL SOPORTE LATERAL

- Estacione la motocicleta en posición vertical.
- Extienda el soporte lateral. Incline la motocicleta hacia el lado izquierdo, hasta apoyarla firmemente en el suelo.

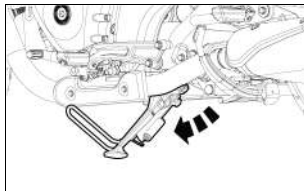

ESTACIONAMIENTO



ADVERTENCIA

- Asegúrese de que ambos soportes estén completamente retraídos antes de conducir la motocicleta.
- Tenga mucho cuidado al estacionar la motocicleta y asegúrese de que esté puesta en una superficie firme y plana, para evitar que se caiga y le cause lesiones a usted o a otras personas, así como daños a las piezas de la motocicleta.
- El soporte lateral sólo está diseñado para el peso de la motocicleta. No se siente en la motocicleta cuando esté apoyada en el caballete lateral. El soporte lateral o el chasis pueden resultar dañados y la motocicleta puede caerse.

KIT DE HERRAMIENTAS

El conjunto de herramientas se encuentra en el panel lateral izquierdo de la motocicleta.

Número de Servicio	Descripción	Cantidad
1	Llave Allen de 6 mm	1
2	Llave Allen de 5 mm	1
3	Llave Allen de 4 mm	1
4	Llave Allen de 3 mm	1
5	Barra de maniobra	1
6	Llave de bujías	1
7	Destornillador (doble punta)	1
8	Extractor de fusibles	1
9	Llave fija 12*16	2
10	Tubo de extensión	1
11	Adaptador de husillo delantero	1
12	Llave en C	1
13	Llave de estrella combinada 24*14	1

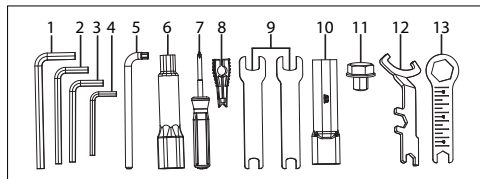

LUGAR DE ALMACENAMIENTO DEL MANUAL DEL PROPIETARIO

- Guarde el manual del propietario en la ubicación del panel lateral izquierdo.

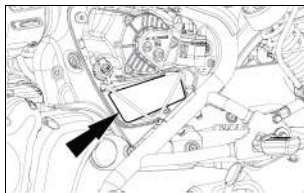

PRECAUCIÓN

- No guarde los demás documentos o papeles/objetos sueltos en el panel lateral izquierdo, ya que podría producirse un bloqueo en la entrada de aire del motor y ocasionar problemas de rendimiento del vehículo.

TIPS PARA MANTENIMIENTO MENOR

Las siguientes actividades de mantenimiento sencillas le ayudarán a conservar su motocicleta. Sin embargo, para un mantenimiento más detallado, le recomendamos que se ponga en contacto con un distribuidor o centro de servicio autorizado de Royal Enfield.

PALANCAS DE MANO, PIVOTES DE SOPORTES CENTRAL Y LATERAL

- Limpie los puntos de giro y asegúrese de que no tengan suciedad, óxido, etc.
- Lubrique los pivotes.

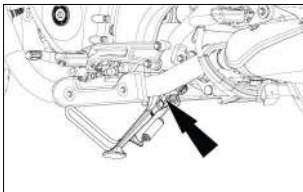

NOTAS

Limpie el exceso de lubricante para evitar que se acumule suciedad y mugre.

CADENA DE TRANSMISIÓN

- Rocíe la cadena de transmisión con el disolvente de limpieza de cadenas recomendado mientras gira simultáneamente la rueda trasera.

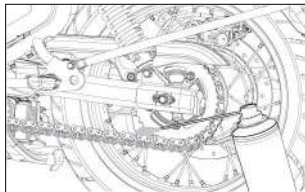

- Asegúrese de que la cadena de transmisión se ha cubierto suficiente y completamente con el disolvente de limpieza. Si es necesario, utilice un cepillo adecuado para eliminar los depósitos duros de la cadena.

TIPS PARA MANTENIMIENTO MENOR

- Espere unos minutos y limpie a fondo la cadena de cualquier suciedad, mugre, etc.
- Gire lentamente la rueda trasera y aplique simultáneamente el lubricante recomendado en los eslabones de la cadena.
- Limpie el exceso de lubricante de la cadena después de unos minutos con un paño limpio.

REVISIÓN DEL NIVEL DE ACEITE DEL MOTOR

- Asegúrese de que el vehículo esté en posición recta sobre el nivel del suelo.
- Arranque el vehículo y llévelo suavemente hasta aproximadamente la mitad del acelerador durante 10 segundos.
- Deje el vehículo al ralentí durante 15 segundos.
- APAGADA el motor y espere 10 minutos para que el aceite se asiente.
- El nivel de aceite del motor debe estar cerca de la condición "MÁXIMO".

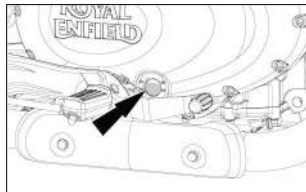

- Si el nivel de aceite no está en las condiciones arriba mencionadas, llene el aceite hasta la condición "MÁXIMO" y repita el procedimiento.
- No llene en exceso por encima de la marca "MÁXIMO", ya que podría afectar al funcionamiento del embrague.

TIPS PARA MANTENIMIENTO MENOR

DRENADO DEL ACEITE DEL MOTOR

- Asegúrese de que el vehículo esté en posición recta sobre el nivel del suelo.
- El aceite de motor debe vaciarse siempre con el motor suficientemente caliente para que el aceite se vacíe más rápidamente.
- Quite el tornillo de vaciado de aceite y espere 5 minutos, por lo menos, hasta que el aceite se drene completamente.
- La cantidad de aceite del motor drenado será de aproximadamente 2,1 L a 3,8 L (la cantidad de aceite drenado variará en función del kilometraje recorrido).

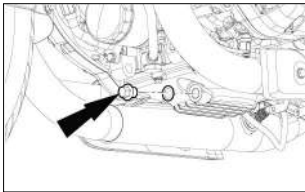

LLENADO DE ACEITE DURANTE EL SERVICIO

- Asegúrese de que el vehículo esté en posición recta sobre el nivel del suelo.
- Limpiar la cara de la junta del filtro de aceite en el cárter y use un filtro de aceite nuevo junto con una junta de goma nueva.
- Limpie la cara de la junta del orificio de drenaje de aceite en el cárter de aceite y el perno de drenaje.
- Se utilizará una rondana nueva. Monte el perno de drenaje con el loctite especificado.

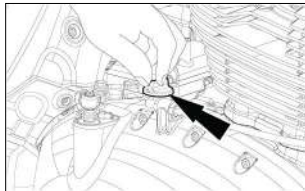

- Retire el tapón de llenado de aceite y limpie la cara de la junta del tapón de llenado de aceite en el cárter y el tapón llenado.

TIPS PARA MANTENIMIENTO MENOR

- Vuelva a llenar la cantidad especificada de aceite de motor nuevo, 3,1L.
- Nuevo tapón de llenado de aceite O-anillo a utilizar y montar el tapón de llenado de aceite en el cárter.

LIMPIEZA DE BUJÍAS Y AJUSTE DEL TAPÓN

- Desconecte los taponos de las bujías.
- Localice la llave de bujías en la bujía, aflójela y retírela de la culata.
- Compruebe si hay depósitos de carbonilla en la bujía y si los electrodos centrales presentan un desgaste irregular.
- Limpie cuidadosamente la punta aislante y los electrodos de la clavija.
- Compruebe y ajuste la separación de los electrodos entre 0,7 y 0,8 mm.
- Siempre sustituya las bujías según las especificaciones recomendadas.
- Aplique una fina capa de antiadherente en el montaje y las rosas de la bujía y fije la bujía apretándola a mano.

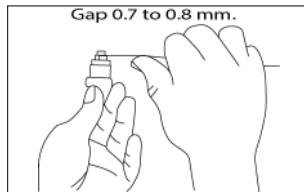

- Apriete la bujía con un par de 10 a 15 Nm, utilizando una llave de bujías disponible en el kit de herramientas.

REVISIÓN DEL LÍQUIDO DE FRENOS

Frente: Compruebe que el depósito del líquido de frenos está en posición horizontal y que el nivel del líquido está en el centro de la ventanilla como nivel mínimo.

Trasera: Compruebe que el depósito del líquido de frenos está en posición horizontal y que el nivel del líquido se encuentra entre las marcas de nivel "MÁXIMO" y MÍNIMO.

TIPS PARA MANTENIMIENTO MENOR

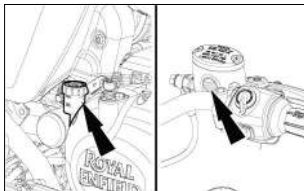

Coloque la motocicleta en posición vertical sobre una superficie firme y nivelada.

PRECAUCIÓN

- El líquido de frenos es muy corrosivo, y puede dañar las piezas pintadas. Asegúrese de que el líquido de frenos no se derrame sobre ninguna parte de la motocicleta. En caso de derrame, limpie la zona inmediatamente con un paño suave (preferiblemente húmedo) para evitar daños.
- No mezcle el líquido de frenos DOT 4 con otros líquidos de frenos.

NOTAS

- Limpie el tapón de llenado antes de retirarlo. Utilice únicamente líquido de frenos DOT 4 del recipiente del sellador.
- Utilice únicamente el líquido de frenos especificado; de lo contrario, las juntas de goma podrían deteriorarse y provocar fugas.
- Rellene con el mismo tipo de líquido de frenos. La adición de un líquido de frenos que no sea DOT 4 puede provocar una reacción química perjudicial.
- Tenga cuidado de que no entre agua o polvo en el depósito del líquido de frenos al rellenarlo. El agua reduce significativamente el punto de ebullición del fluido y puede provocar el bloqueo por vapor, y la suciedad puede obstruir las válvulas de la unidad hidráulica ABS.

TIPS PARA MANTENIMIENTO MENOR



ADVERTENCIA

- Un nivel insuficiente de líquido de frenos provocará el fallo del sistema de frenos.
- El líquido de frenos viejo reduce el efecto de frenado.
- Asegúrese de cambiar el líquido de frenos delantero y trasero de acuerdo con el programa de mantenimiento periódico.
- Mantenga el líquido de frenos fuera del alcance de los niños.
- No permita que el líquido de frenos entre en contacto con la piel, los ojos o la ropa.
- El líquido de frenos es muy corrosivo, y puede dañar las piezas pintadas. Asegúrese de que el líquido de frenos no se derrame sobre ninguna parte de la motocicleta, en caso de derrame limpie la zona inmediatamente con un paño suave para evitar daños.

INSPECCIÓN A LAS LLANTAS Y LAS RUEDAS

- Inspeccione periódicamente los neumáticos en busca de desgaste de la banda de rodadura, grietas y cortes.
- Comprobar y retirar piedras, astillas, clavos u otras partículas incrustadas en las bandas de rodadura de las llantas.



TIPS PARA MANTENIMIENTO MENOR

- Inspeccione periódicamente el desgaste de las llantas de aleación.
- Compruebe el correcto asiento del reborde de las ruedas en la llanta cada vez que vuelva a montar las ruedas.
- Utilice sólo llantas recomendadas, infladas a la presión de aire correcta.

Presión de los neumáticos	Delantera	Trasera
Solo	32 psi/2.24 kg/cm ²	36 psi/2.53 kg/cm ²
Con asiento de pasajero	32 psi/2.24 kg/cm ²	42 psi/2.95 kg/cm ²



ADVERTENCIA

- Se recomienda utilizar la motocicleta con la presión de inflado correcta, ya que unas llantas insuficientemente infladas pueden sobrecalentarse, dañarse y causar lesiones al conductor.

- Se recomienda utilizar la especificación de neumáticos Royal Enfield en caso de sustitución de neumáticos nuevos, el incumplimiento de la misma puede dar lugar a daños en los neumáticos y puede causar lesiones al piloto.

PASTILLAS DE FRENO

- Debe comprobarse el desgaste de las pastillas de freno delanteras y traseras en los intervalos especificados en la tabla de mantenimiento periódico.

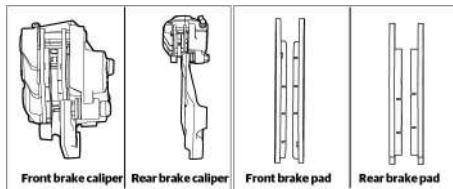

TIPS PARA MANTENIMIENTO MENOR

Frontal/Trasero: Si una pastilla de freno está caliente en el indicador, hay que cambiarla.

NOTAS

- Las motocicletas Royal Enfield equipadas con frenos de disco disponen de sistemas de frenado óptimos y están fabricadas para ofrecer un rendimiento de frenado superior y más seguro en todo tipo de condiciones.
- Los sistemas de frenado de disco pueden producir un leve ruido en determinadas condiciones de conducción. Esto es absolutamente normal y característico de las pastillas de freno de disco en toda la industria de la motocicleta. Esto no afectará en modo alguno al rendimiento de la motocicleta ni al sistema de frenado.
- En Royal Enfield, contamos con sólidos y rigurosos protocolos de pruebas y desarrollo y nos adherimos a los estándares de validación global de calidad y durabilidad. Nos comprometemos a ofrecer a nuestros clientes la mejor experiencia de propiedad posible con nuestras motocicletas.

PROCEDIMIENTO DE RODAJE DE LOS FRENOS

- Para conseguir un desgaste óptimo y evitar ruidos de frenado anómalos, es necesario que las pastillas y los discos de freno nuevos estén bien asentados. Permita que pasen 200 millas o 300 kilómetros de conducción, idealmente urbana y no en autopista, para que las almohadillas se asienten. Durante este proceso, los frenos deben utilizarse con frecuencia. Aplique los frenos ligeramente durante las primeras paradas e incremente gradualmente la fuerza de frenado durante todo el proceso de encamado. Deje que los frenos se enfríen entre cada frenada.

NOTAS

- El procedimiento de rodaje no debe tener prioridad sobre el uso adecuado de los frenos en función de las condiciones de la carretera.

TIPS PARA MANTENIMIENTO MENOR

DESMONTAJE DE LA RUEDA DELANTERA

- Asegúrese de que la motocicleta está en posición vertical sobre una superficie firme y plana.
- Coloque un gato de tijera debajo del motor y levante la motocicleta de forma que la rueda delantera se separe del suelo un mínimo de 15 cm.

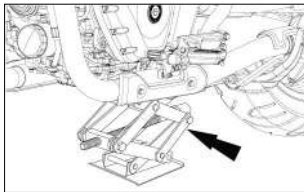

- Afloje y retire el perno de la abrazadera de la horquilla delantera lado izquierdo utilizando una llave Allen de 6 mm disponible en el kit de herramientas.

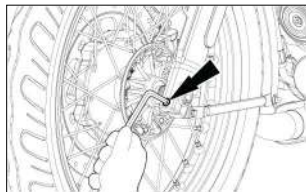

- Afloje y retire el perno del eje del conjunto de la horquilla delantera lado izquierdo utilizando el adaptador del eje delantero, la llave de estrella y el tubo de extensión disponibles en el kit de herramientas.

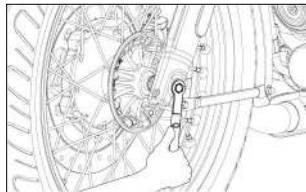

TIPS PARA MANTENIMIENTO MENOR

- Una vez desenroscado por completo, extraiga suavemente con la mano el husillo del lado izquierdo.
- Baje suavemente la rueda hasta que salga de las patas de la horquilla.
- Retire los espaciadores del cubo de la rueda delantera, tanto del lado izquierdo como del lado derecho.

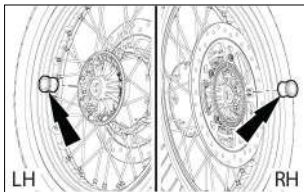

PRECAUCIÓN

Tenga cuidado de asegurar los separadores de rueda y el sensor de velocidad mientras retira el eje de las horquillas.

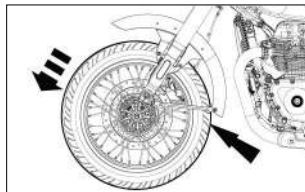

PRECAUCIÓN

No presione la palanca de freno cuando la rueda delantera esté desmontada, ya que las pastillas de freno podrían salirse demasiado de la pinza de freno.

- Coloque una pieza de madera o un cartón de 4 mm de grosor entre las pastillas de freno para evitar que éstas se activen en caso de que se presione accidentalmente la palanca del freno delantero.

TIPS PARA MANTENIMIENTO MENOR

- Tenga cuidado de no dañar el disco de freno delantero o el anillo de tóner, ya que afectará el sistema de frenado y el ABS.

ENSAMBLAJE DE LA RUEDA DELANTERA

- Retire la pieza de madera/lámina de cartón colocada entre las pastillas de freno.
- Coloque el espaciador en el cubo de la rueda, tanto en el lado izquierdo como en el derecho.

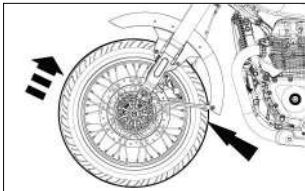

- Inserte la rueda junto con los espaciadores entre los extremos de la horquilla. Asegúrese de que el disco de freno esté situado entre las pastillas de freno.

- Apoye la rueda a una altura tal que el eje pueda encajarse a través de las patas de la horquilla y la rueda. Inserte el eje desde el lado izquierdo y empuje hasta que las roscas del eje se acoplen con las de la pata de la horquilla del lado derecho y luego atornille el eje hasta que esté completamente asentado.

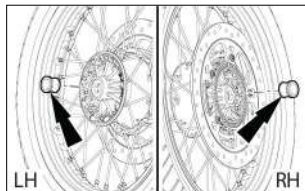

- Apriete firmemente el perno del eje en el lado izquierdo con un par de apriete de 65 Nm.

TIPS PARA MANTENIMIENTO MENOR

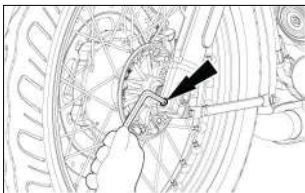
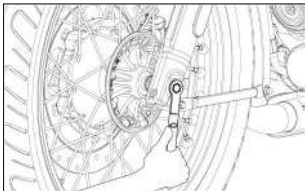

- Apriete firmemente el perno del eje en el lado izquierdo con un par de apriete de 20 Nm.

- Gire la rueda para comprobar que gira suavemente.
- Presione la palanca de freno y compruebe la eficacia del freno delantero.

PRECAUCIÓN

- Tenga la máxima precaución al volver a montar la rueda delantera en la motocicleta.
- Asegúrese de que la rueda está correctamente montada antes de intentar conducir la motocicleta.
- Si no lo hace, la motocicleta podría no funcionar correctamente, provocar un accidente con lesiones para usted o para otros usuarios de la vía pública y causar la muerte.

TIPS PARA MANTENIMIENTO MENOR

DESMONTAJE DE LA RUEDA TRASERA

- Asegúrese de que la motocicleta esté en posición vertical sobre una superficie firme y plana.
- Aplique el soporte central.

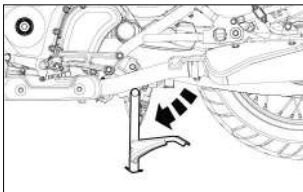

- Afloje y retire los tornillos de la protección del silenciador (2 números) con una llave de 10 mm.

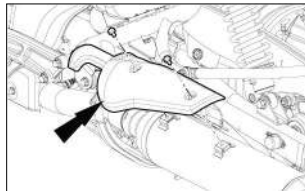

PRECAUCIÓN

No realice ninguna operación en los tubos de escape y silenciadores poco después de APAGADA la motocicleta. Pueden estar muy calientes y causar lesiones graves. Espere siempre a que el silenciador se haya enfriado completamente.

- Retire el perno con la tuerca y las rondanas del extremo superior del silenciador utilizando una llave de vaso de 12 mm con una llave inglesa.

TIPS PARA MANTENIMIENTO MENOR

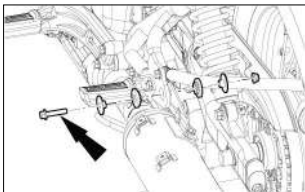

- Retire del silenciador el perno de sujeción de la cúpula del silenciador con la tuerca utilizando una llave de tubo de 12 mm.

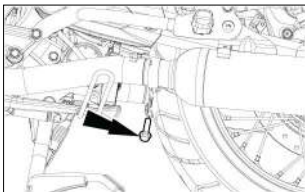

- Observe y marque los índices de alineación en ambos ajustadores de cadena del basculante izquierdo y derecho.

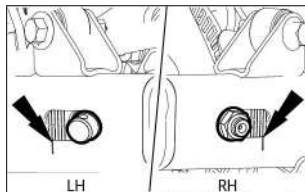

- Afloje completamente las contratuercas y las tuercas de ajuste del regulador de cadena del lado izquierdo y derecho.
- Sujete firmemente el eje de la rueda del lado izquierdo y afloje la tuerca hexagonal del lado derecho. A continuación, retire la tuerca y la rondana del eje de la rueda.

TIPS PARA MANTENIMIENTO MENOR

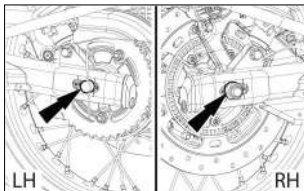

- Afloje el tornillo Allen de los ajustadores de cadena mano izquierda and mano derecha utilizando la llave Allen de 6 mm disponible en el kit de herramientas.

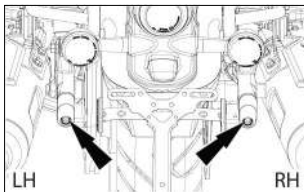

- Sujete la rueda trasera por la parte inferior y extraiga el eje de la rueda del basculante izquierdo.

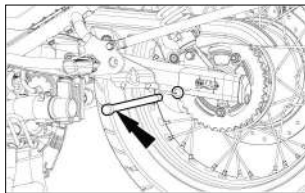

- Suelte suavemente el latiguillo de freno y desmonte el conjunto de la pinza del basculante del lado derecho.

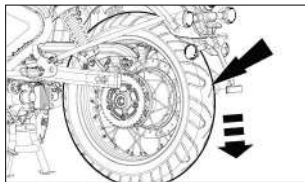

TIPS PARA MANTENIMIENTO MENOR

PRECAUCIÓN

Asegúrese de que el latiguillo de freno no se dañe ni se doble al desmontarlo. Apoye adecuadamente el conjunto de la pinza y aléjelo del brazo oscilante.

- Suelte la cadena del piñón y asegúrese de que no se atasca ni se daña al desmontar la rueda trasera.
- Retire el soporte de la parte inferior de la rueda y deslice suavemente hacia fuera la rueda trasera del basculante con el piñón trasero, el disco de freno y los espaciadores.

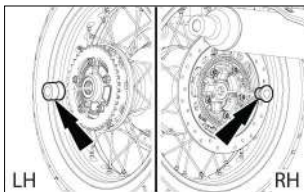

PRECAUCIÓN

No presione el pedal del freno trasero al desmontar la rueda trasera, ya que las pastillas de freno se soltarían de la pinza de freno.

- Coloque una pieza de madera o un cartón de 4 mm de grosor entre las pastillas de freno para evitar que éstas se activen en caso de que se presione accidentalmente el pedal del freno delantero.

PRECAUCIÓN

No tire del pedal del freno trasero para levantar o elevar la motocicleta por ningún motivo.

TIPS PARA MANTENIMIENTO MENOR

ENSAMBLAJE DE LA RUEDA TRASERA

- Asegúrese de que el espaciador escalonado se encuentra en el lado del disco de freno, el labio del espaciador debe insertarse a través de la junta del cojinete.

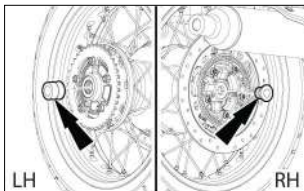

- Asegúrese de que el espaciador está situado a lo largo del lado del piñón en el cubo de la rueda.

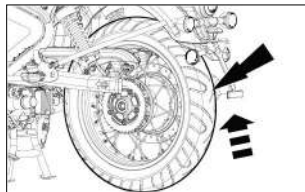

- Asegúrese de que los ajustadores de cadena están correctamente situados en el interior del brazo basculante, a la izquierda y a la derecha.

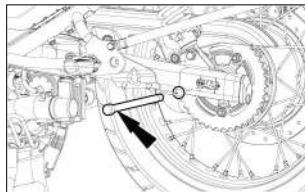

TIPS PARA MANTENIMIENTO MENOR

- Ubique el conjunto de la pinza en la lengüeta a lo largo del lado derecho del brazo oscilante.
- Coloque la rueda trasera con el piñón hacia el lado izquierdo asegurándose de que el disco de freno se encuentra entre las pastillas de freno del lado derecho.
- Levante la rueda trasera y asegúrese de que las ranuras de los orificios del soporte de la pinza de freno del brazo oscilante de los ajustadores de cadena y el orificio central del buje están alineados.

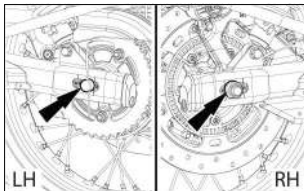

- Apoye adecuadamente la rueda trasera e inserte el eje de la rueda trasera a lo largo del brazo oscilante del lado izquierdo en el cubo de la rueda.

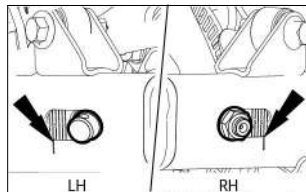

- Golpee suavemente el husillo en la ranura del cubo de la rueda hasta que las roscas sean completamente visibles en el lado derecho.
- Monte la cadena de transmisión en el piñón y asegúrese de que está correctamente asentada.
- Compruebe que la rueda trasera gira libre y suavemente.
- Montar la rondana y la tuerca hexagonal en el eje de la rueda del lado derecho.

NOTAS

No apriete completamente la tuerca hexagonal.

TIPS PARA MANTENIMIENTO MENOR

- Apriete las tuercas de ajuste de la cadena en los ajustadores izquierdo y derecho de forma que las marcas de índice queden correctamente alineadas a ambos lados del basculante.
- Compruebe y asegúrese de que la tensión de la cadena y la alineación de las ruedas son correctas.
- Sujete firmemente el husillo por el lado izquierdo y apriete la tuerca hexagonal por el lado derecho ajustando el par de apriete a 70 Nm.
- Localice el conjunto de la pinza en el lado derecho del basculante.
- Compruebe la eficiencia de funcionamiento del freno trasero.

PRECAUCIÓN

Tenga la máxima precaución al volver a montar la rueda trasera en la motocicleta.

Asegúrese de que la rueda está correctamente montada antes de intentar conducir la motocicleta.

Si no lo hace, el rendimiento de la motocicleta será deficiente, lo que puede provocar un accidente con lesiones para usted o para otros usuarios de la carretera, así como la muerte.

- Vuelva a colocar el perno con la tuerca y las rondanas en el extremo superior del silenciador y, a continuación, monte el protector del silenciador y la cúpula.

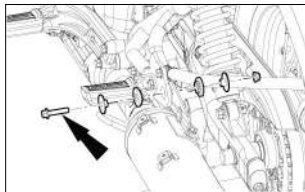

INSPECCIÓN/AJUSTE DEL JUEGO LIBRE DEL CABLE DE EMBRAGUE

- El juego libre del cable de embrague, juega un papel importante en la vida del embrague y se recomienda ajustar siempre que sea necesario para una buena vida del embrague.

TIPS PARA MANTENIMIENTO MENOR

ESPECIFICACIÓN DEL JUEGO LIBRE DE LA PALANCA DE EMBRAGUE

- El juego libre debe medirse en el extremo esférico de la maneta de embrague y debe ser de 10-12 mm cuando el manillar está en posición izquierda (Consulte la imagen **A**). La rectitud debe comprobarse a 10-16 mm (Consulte la imagen **B**).
- Para el ajuste siga el siguiente procedimiento:

NOTAS

La palanca del embrague debe accionarse 3 veces antes de cualquier medición.

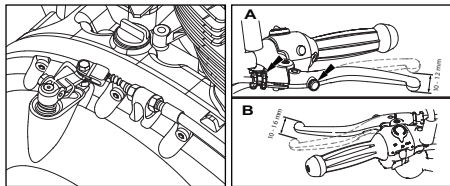

AJUSTE MENOR - EXTREMO DE LA MANETA DEL CABLE DE EMBRAGUE

- Se puede realizar un pequeño ajuste del juego libre en el extremo de la palanca del cable de embrague.
- Afloje la contratuerca exterior del cable.
- Gire la tuerca en el sentido de las agujas del reloj para reducir el juego o en sentido contrario para aumentarlo.
- Apriete firmemente la contratuerca una vez realizado el ajuste.
- Después del ajuste, compruebe el juego libre y confirme la especificación.

AJUSTE IMPORTANTE - EXTREMO DE LA PALANCA DEL CABLE DEL EMBRAGUE

- El ajuste principal del juego libre puede hacerse en el extremo de la palanca del cable de embrague.
- Afloje la contratuerca exterior del cable.
- Gire la tuerca en el sentido de las agujas del reloj para reducir el juego o en sentido contrario para aumentarlo.
- Apriete firmemente las dos contratuercas con la llave de 12 mm disponible en el juego de herramientas. Una vez realizado el ajuste.

TIPS PARA MANTENIMIENTO MENOR

- Después del ajuste, compruebe el juego libre y confirme la especificación.

PRECAUCIÓN

- Si no se siente cómodo para ajustar el juego libre según el procedimiento indicado, acuda a un centro de servicio cercano.
- Si no se alcanza el juego libre deseado o hay sospecha de patinaje del embrague, mantenga el juego libre positivo y acuda al centro de servicio más cercano.

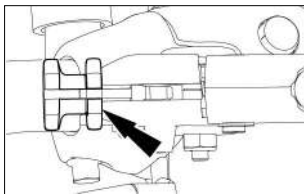

- La tuerca de ajuste debe descansar correctamente en la zona roscada. Sin salientes (Ref. imagen)
- El juego libre del embrague debe comprobarse y ajustarse sólo con el motor frío.
- Durante la comprobación del juego del embrague, compruebe que el cable del embrague no presente ninguna anomalía, ya que se encuentra en condiciones del vehículo.
- Si sospecha alguna anomalía, diríjase al centro de servicio más cercano.

TENSIÓN DE LA CADENA DE TRANSMISIÓN (JUEGO LIBRE 20-30 MM)

- Estacione la motocicleta correctamente en una superficie firme y plana.
- Asegúrese de que la motocicleta está en punto muerto.
- Mida el juego libre de la cadena de transmisión como se muestra. El juego libre de la cadena de transmisión es de 20 a 30 mm.
- Si el juego libre de la cadena de transmisión es incorrecto, ajústela como se indica a continuación:

TIPS PARA MANTENIMIENTO MENOR

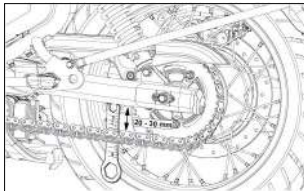

- (a) Afloje la tuerca del eje de la rueda trasera.
- (b) Apriete los ajustadores de cadena izquierda & derecha en el brazo oscilante usando una llave Allen de 6 mm disponible en el kit de herramientas.
- (c) Para reducir el juego libre, apriete uniformemente el tornillo de ajuste en el regulador.
- (d) Para aumentar el juego libre, afloje uniformemente el tornillo de ajuste y empuje la rueda trasera hacia delante.
- (e) Compruebe la correcta tensión de la cadena.
- (f) Asegúrese de que las marcas de índice en el ajustador y el brazo oscilante son las mismas en el lado izquierdo y derecho del brazo oscilante.

- (g) Sujete el husillo firmemente hacia el lado izquierdo y apriete la tuerca hexagonal trasera a un par de 70 Nm.
- (h) Apriete los ajustadores de cadena izquierdo y derecho en el brazo oscilante con la llave Allen de 6 mm disponible en el kit de herramientas.



ADVERTENCIA

Una holgura de la cadena superior a 30 mm provocará el patinaje de la cadena y también puede aumentar el desgaste de la cadena y los piñones.

Por favor, asegúrese de que ambas ruedas están correctamente alineadas, después de ajustar la cadena y antes de apretar la tuerca del eje de la rueda trasera.

BATERÍA Y MANTENIMIENTO

- La motocicleta cuneta con VRLA de 12 V - 12 Ah La batería.
- Debe comprobarse periódicamente que la batería esté limpia y que los terminales no presenten corrosión.

TIPS PARA MANTENIMIENTO MENOR

NOTAS

El mal contacto o el fijamiento flojo de los terminales de la batería pueden causar fallos en la ECU.

DESMANTELAMIENTO

- APAGADA el motor y saque la llave de contacto de cerradura.
- La batería se encuentra en el interior del panel lateral derecho.

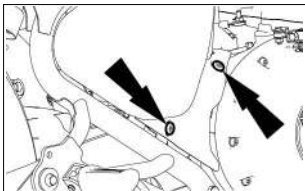

- Afloje y retire los 2 tornillos de cabeza de botón del panel del depósito lado derecha utilizando una llave Allen de 5 mm disponible en el kit de herramientas.
- Retire el panel del depósito del panel lateral derecho.

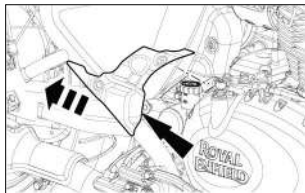

- Tire del panel lateral hacia el exterior para abrir el mismo.
- Tire de la correa de la batería (cinturón) hacia abajo y suelte el bloqueo de la correa del soporte de la correa de la batería.

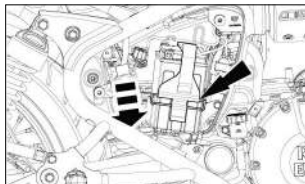

TIPS PARA MANTENIMIENTO MENOR

- Desconecte el acoplador negro negativo (-ve).

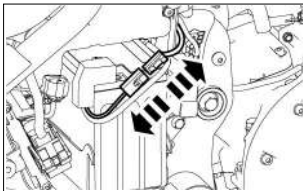

- Desconecte el perno negro de la terminal negativa (-ve) de la batería utilizando una llave de 10 mm.

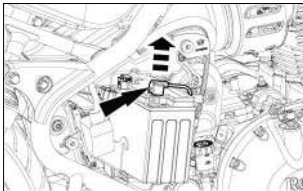

ADVERTENCIA

Desconecte siempre primero el cable negro negativo (-ve) de la batería y, a continuación, el cable rojo positivo (+ve) al retirar las conexiones de la batería.

- Deslícelo ligeramente hacia fuera la batería para quitar el perno (+ve) terminal.
- Desconecte el perno de la terminal positiva (+ve) roja de la batería utilizando una llave de 10 mm.

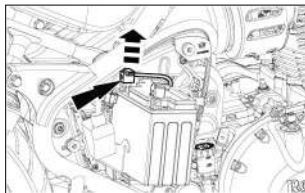

TIPS PARA MANTENIMIENTO MENOR

- Retire la batería de la bandeja.

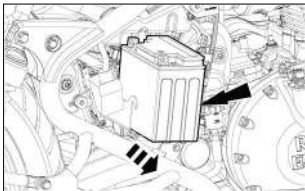

NOTAS

El uso de la frecuencia para la motocicleta es muy importante para que la batería esté en buenas condiciones de rendimiento. Si la motocicleta se utiliza muy raramente o esporádicamente y no se desconectan los terminales, la batería seguramente perderá su carga y como resultado tendrá una batería descargada.

Para comprobar el voltaje de la batería, póngase en contacto con el Servicio Técnico Autorizado Royal Enfield o con un centro de servicio de baterías.

ENSAMBLAJE

- Monte la batería en la bandeja.

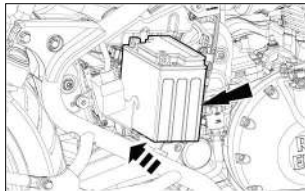

- Conecte el perno rojo de la terminal positiva (+ve) de la batería.

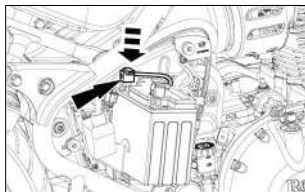

TIPS PARA MANTENIMIENTO MENOR

- Conecte el perno negro de la terminal negativa (-ve) de la batería.

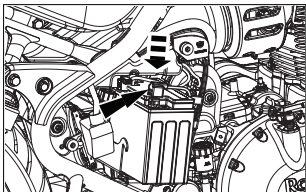

- Tire de la correa de la batería (cinturón) hacia abajo para fijar el cierre de la correa en el soporte de la batería.

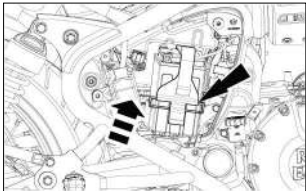

- Conecte el acoplador negativo negro (-ve) y coloque el panel.

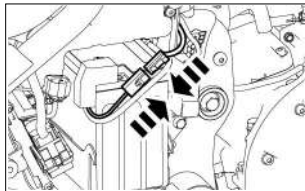

- Localice el panel del depósito en el panel lateral derecho.

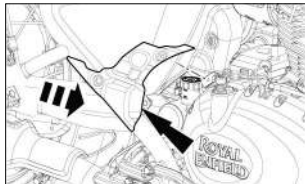

- Apriete los 2 tornillos de cabeza de botón en el panel de depósito lado derecha.

TIPS PARA MANTENIMIENTO MENOR

PRECAUCIÓN

Conecte la terminal positiva roja (+ve) sólo después de conectar la terminal negativa negra (-ve).

NOTAS

Limpe las terminales de los cables para evitar la corrosión y mantenga las terminales cubiertas con vaselina.

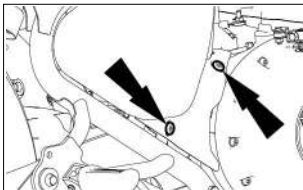

PRECAUCIÓN

Mantenga los cables rojo (+ve) de la terminal positiva y (-ve) de la terminal negativa firmemente conectados a las respectivas termina-

les de la batería. De lo contrario, podrían producirse daños en el sistema eléctrico de la motocicleta.

CAMBIANDO LOS COMPONENTES ELÉCTRICOS

DESMANTELANDO LA LÁMPARA FRONTAL

- Retire los 2 pernos de cabeza de botón superiores de la capucha del faro delantero usando la llave Allen de 3 mm que tiene disponible en el kit de herramientas.

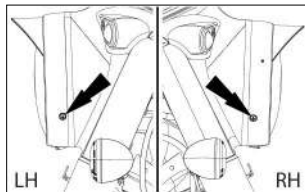

- Gire la cubierta del faro en sentido contrario a las agujas del reloj y extraiga suavemente el cabezal del faro.
- Sujete el cabezal del faro con cuidado y desconecte el conector del faro.

TIPS PARA MANTENIMIENTO MENOR

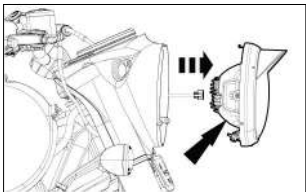

- Afloje suavemente y extraiga el tornillo de ajuste de la luz del faro delantero usando un destornillador.

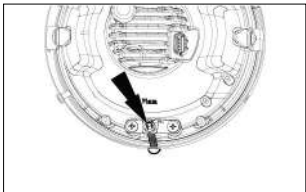

- Desajuste suavemente y retire el (1) tornillo del borde del faro delantero a cada lado con 2 arandelas de nailon a cada lado del capuchón del faro delantero usando el destornillador disponible en el conjunto de herramientas.

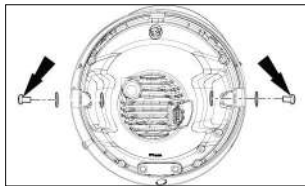

- Retire el aro del faro.

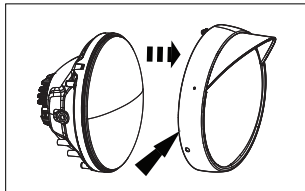

TIPS PARA MANTENIMIENTO MENOR

NOTAS

- El faro cuenta con un sistema de indicadores luminosos LED. En caso de avería, deberá sustituirse el conjunto de LED del faro.
- Póngase en contacto con un Distribuidor o Centro de Servicio Autorizado Royal Enfield para sustituirlo.

CONJUNTO DEL FARO

- Monte el aro al faro.

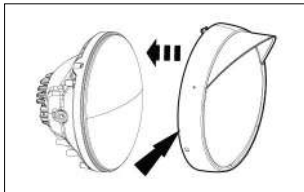

- Ajuste y vuelva a colocar los 2 tornillos del borde del faro delantero en el capuchón del faro delantero junto a las 2 arandelas de nailon de cada lado, coloque la arandela en el extremo delantero y trasero del soporte de montaje.

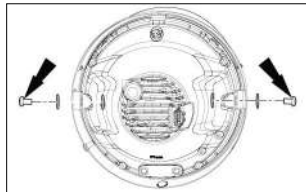

- Apriete y vuelva a colocar el tornillo de ajuste del haz de luz delantero.

TIPS PARA MANTENIMIENTO MENOR

- Conectar el acoplador del faro delantero. Gire el capuchón del faro delantero en sentido horario y trábelo.

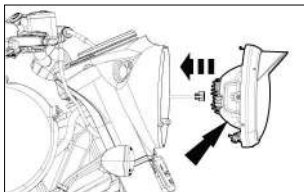

- Apriete y vuelva a colocar los tornillos de montaje del faro en ambos lados de la carcasa del faro.

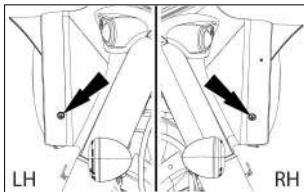

REGULACIÓN DE LA LUZ DEL INDICADOR LUMINOSO PRINCIPAL

- El enfoque del haz del faro puede ajustarse en dirección vertical mediante el tornillo de ajuste girándolo en el sentido de las agujas del reloj o en sentido contrario.
- El tornillo de ajuste sirve para aumentar o disminuir la altura del haz luminoso del faro sólo en dirección vertical. Esto puede ser necesario para aumentar la visibilidad y para ayudar a prevenir que otros conductores o vehículos pasen cerca.

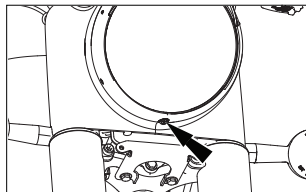

TIPS PARA MANTENIMIENTO MENOR

LUZ TRASERA Y LUZ DE MATRÍCULA

- La luz trasera (A) y el indicador de matrícula (B) disponen de un sistema de iluminación LED. En caso de avería, debe sustituirse todo el conjunto de luz trasera (A) y luz de matrícula (B).
- Póngase en contacto con un Distribuidor o Centro de Servicio Autorizado Royal Enfield para sustituirlo.

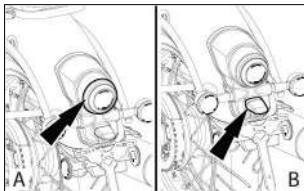

DESMONTAJE DE LA BOMBILLA DE TRÁFICO

- Afloje y retire el tornillo del montaje del indicador usando el destornillador.

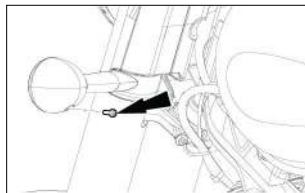

TIPS PARA MANTENIMIENTO MENOR

- Retire la cubierta de la lente del conjunto del traficador.

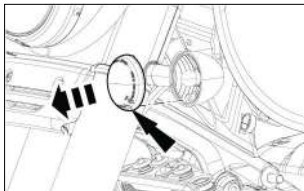

- Presione suavemente y gírela en el sentido contrario al reloj para extraer la bombilla del soporte.

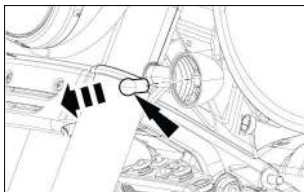

ENSAMBLAJE DE LA BOMBILLA DE TRÁFICO

- Presione suavemente y gírela en el sentido del reloj para fijar la bombilla en el soporte.

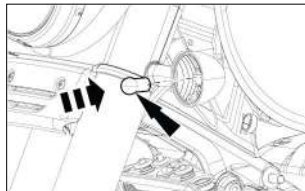

TIPS PARA MANTENIMIENTO MENOR

- Coloque la tapa de la lente en el conjunto del navegador.

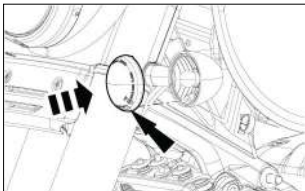

- Apriete el tornillo en el conjunto del regulador de tráfico.

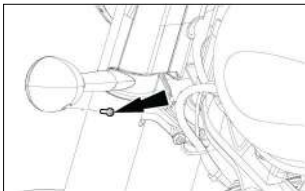

LUZ PILOTO

- La lámpara piloto tiene un sistema de iluminación LED. En caso de fallo, debe reemplazarse el conjunto de la luz piloto completo.
- Póngase en contacto con un Distribuidor o Centro de Servicio Autorizado Royal Enfield para sustituirlo.

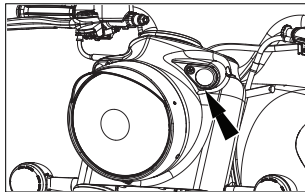

TIPS PARA MANTENIMIENTO MENOR

FUSIBLE Y PORTA-FUSIBLE

- El portafusibles se encuentra en el interior del panel lateral izquierdo.
- Introduzca la llave de contacto y gírela en sentido contrario a las agujas del reloj.
- Tire del panel lateral hacia el exterior para abrir el mismo.

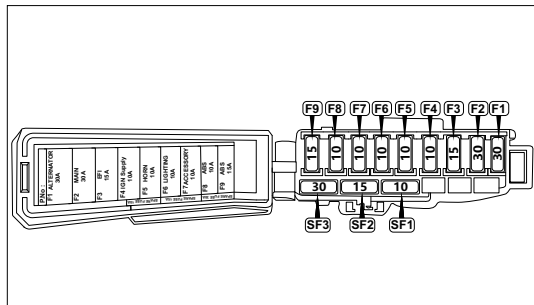
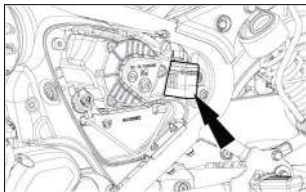

TIPS PARA MANTENIMIENTO MENOR

LISTA DE USOS DE LOS FUSIBLES MINICUCHILLA

ID del fusible número	Color	Clasificación	Observaciones
F1	GRE	30A	Alternador
F2	GRE	30A	Fusible principal
F3	BLU	15A	EFI
F4	RED	10A	Suministro de IGN
F5	RED	10A	Claxon
F6	BLU	10A	Iluminación
F7	RED	10A	Accesorio
F8	RED	10A	Fusible ABS - 1
F9	BLU	15A	Fusible ABS - 2
Lista de fusibles de repuesto			
SF1	RED	10A	Fusible de repuesto
SF2	BLU	15A	
SF3	GRE	30A	



ADVERTENCIA

Por favor, revise a fondo el sistema eléctrico de su motocicleta y corrija las averías inmediatamente después de experimentar cualquier falla en los fusibles. De lo contrario, los fusibles podrían fallar repetidamente.

El uso de fusibles que no sean los especificados o el uso de cualquier otro material conductor o fusibles de baja calidad dañará todo el sistema eléctrico.

Asegúrese de sustituir un fusible de repuesto en el soporte lo antes posible.

Cualquier intento de puentear un fusible defectuoso entraña riesgo de cortocircuito e incendio. Sustituya siempre un fusible defectuoso por un fusible nuevo de la misma capacidad.

NOTAS

Asegúrese de que el interruptor de encendido está en la posición "APAGADA" cuando sustituya las bombillas, los fusibles y las piezas eléctricas.

TIPS PARA MANTENIMIENTO MENOR

FILTRO DE AIRE

- El filtro de aire se encuentra en el interior del panel lateral izquierdo.

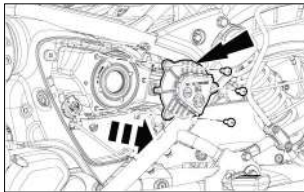

- Retire los tornillos de la tapa del filtro de aire utilizando el destornillador disponible en el kit de herramientas.
- Retire la tapa de la caja del filtro de aire.
- Extraiga el elemento filtrante y compruebe si está sucio. Limpie cuidadosamente el elemento filtrante.

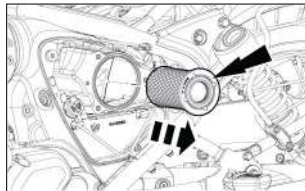

- Compruebe si hay polvo, partículas de aceite en el interior de la caja del filtro de aire y límpielo cuidadosamente.

NOTAS

No se recomienda el uso de aire comprimido a alta presión para limpiar el elemento filtrante del aire. El montaje del elemento filtrante del aire se realiza en orden inverso al proceso de desmontaje.

PRECAUCIONES PARA VIAJES LARGOS

CONTROLES ANTES DE INICIAR UN VIAJE LARGO

- Revise la motocicleta en un Centro de Servicio Autorizado Royal Enfield.
- Asegúrese de que en el tanque de combustible haya siempre suficiente cantidad de combustible para el viaje previsto.
- Compruebe y corrija la presión de los neumáticos si es necesario.

COMPRUEBE TODOS ESTOS ASPECTOS ANTES DE UN VIAJE LARGO

- Cualquier cierre suelto.
- Estado de los neumáticos.
- Nivel de aceite correcto en el motor.
- Funcionamiento de todos los indicadores luminosos y bocina.
- Tensión adecuada de la cadena de transmisión.
- Juego libre del cable de embrague.

ARTÍCULOS QUE DEBEN TRANSPORTARSE

- Kit de herramientas.
- Bombillas y fusible de la luz de giro.
- Cables de acelerador y embrague.
- Bujía, tapón de bujía y manguera de combustible.

AJUSTE DE LA SUSPENSIÓN TRASERA

- Apoye la motocicleta en el soporte central.
- Asegúrese de que la presión de los neumáticos cumple las especificaciones recomendadas.
- Asegúrese de que el ajustador esté libre de suciedad y residuos antes de ajustarlo; si tiene suciedad o residuos, límpielo adecuadamente antes de ajustarlo.

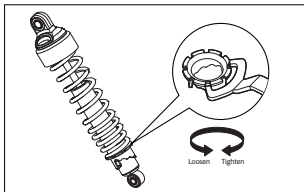

- El regulador es de 5 pasos y se mantiene en la posición de la primera muesca.

- Ajuste la precarga del amortiguador girando el ajustador en el sentido de las agujas del reloj usando una llave en C para aumentar la precarga.
- Ajuste la precarga del amortiguador girándola en sentido antihorario con la llave en forma de C para disminuir la precarga (para llevarla a la posición de la primera muesca).
- Realice los mismos ajustes en ambos lados, un ajuste desigual puede provocar molestias al ciclista.

NOTAS

- Ajustar la suspensión requiere una llave en C. Recomendamos usar la llave en C que se proporciona en el kit de herramientas de su vehículo. Tubo de prolongación para hacer palanca.
- El mejor ajuste de la precarga del muelle se consigue cuando se ajusta para el peso del motorista y el de cualquier equipaje y un pasajero.

AJUSTE DE LA SUSPENSIÓN TRASERA

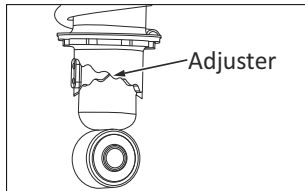

- Recomendamos aumentar la precarga y mantenerla en la muesca final para plena carga (condición GVW), garantizando así un compromiso ideal entre maniobrabilidad y estabilidad.
- No use herramientas adicionales que no sea la llave en C.

Condición	Máxima carga útil de referencia	Suspensión ajuste de muesca	Presión de los neumáticos (psi)	
			Delan-tera	Trasera
Carga única/Solo conductor	Basado en el peso del piloto	1era	32	36
Carga única + caja superior/equipaje		2da		
Cargado/Dos arriba/Piloto + Pasajero/Piloto + Pasajero + Accesorios	Hasta un máximo de 163 kg de carga útil (incluyendo el peso del conductor, el pasajero y los accesorios)	5ta	32	42

* Asegúrese de que la precarga está ajustada por igual en la suspensión trasera izquierda y derecha.

PROCEDIMIENTO DE LAVADO

PRECAUCIONES

- Retire la llave de contacto y selle la ranura de la llave de contacto con cinta adhesiva.
- Antes de proceder al lavado de la motocicleta, extraiga el juego de herramientas y otros documentos pertinentes, si los hubiera, del interior del panel lateral derecho.
- El caño del silenciador trasero, la bocina y los interruptores de control deben cubrirse bien para evitar el ingreso de agua.
- Limpie la motocicleta solo con el motor en frío.
- No retire el panel lateral durante la limpieza para evitar el ingreso de agua.
- Cepille la zona del motor con un disolvente no corrosivo recomendado para eliminar la suciedad o la grasa.
- Utilice un chorro de agua a baja presión para limpiar.
- No rocíe nunca agua con mucha fuerza sobre los faros, velocímetro, tripper, luces intermitentes, ruedas delanteras y traseras, conexiones y cables eléctricos, cables de control, bujía, batería, ECU ABS, ECU EMS, espejos laterales, tija de dirección, etc.
- No utilice limpiadores de alta presión ni limpiadores de chorro de vapor cerca de la junta del cojinete del cabezal o del cojinete de la tija de dirección, la junta del cojinete de la rueda, las pinzas de freno, las tomas de aire y las salidas de escape.
- No aplique ningún disolvente corrosivo sobre las superficies pintadas o las piezas de goma.
- Utilice agua tibia y detergente suave en los componentes pintados para eliminar la suciedad, etc.
- Limpie a fondo la motocicleta con agua corriente para eliminar el detergente.
- Nunca rocíe agua directamente hacia la parte inferior del cuadro de instrumentos para evitar la entrada de agua a través de los orificios de ventilación.
- Si es posible, utilice aire comprimido y sople las partículas de agua de las zonas oscuras de la motocicleta, conexiones eléctricas, etc.

PROCEDIMIENTO DE LAVADO

- Si la motocicleta ha circulado en condiciones salinas (por ejemplo, durante el invierno en lugares donde se utiliza sal para carreteras) o cerca de zonas costeras, se recomienda lavarla con agua fría después de la conducción para evitar la corrosión o la formación de óxido. No utilice agua caliente para el lavado, ya que podría dañar la motocicleta debido a la reacción química con la sal. Después del proceso de lavado, una vez que la motocicleta esté completamente seca, se recomienda aplicar un spray anticorrosión en todas las zonas metálicas y cromadas para proteger las piezas de la corrosión.
- Se recomienda no aplicar el spray anticorrosión sobre los discos de freno.
- No utilice gasolina, aceite de frenos u otros líquidos inflamables para limpiar o lavar las piezas electrónicas.
- Las piezas elegidas mediante el configurador de motocicletas no deben lavarse con jabón ni productos químicos, utilícelas sólo con agua corriente.
- No chorro directo en los bordes de la calcomanía, piezas eléctricas, uniones de acopladores, tubo de escape del silenciador, puntos de lubricación del radiador como el kit de cono de dirección, pedal de freno, cojinetes de rueda, cadena, leva de freno y casquillos de basculante que deben lavarse sólo en modo spray (no en modo jet).

DESPUÉS DEL LAVADO

- Asegúrese de que la motocicleta esté completamente seca limpiándola con un paño absorbente limpio y suave que no suelte pelusa o con una gamuza.
- Retire todas las cintas adhesivas.
- Lubrique los cables de control, los pivotes de los reposapiés, la pata de cabra, los enlaces de los frenos y el cambio de marchas, la cadena de transmisión, etc., con aceite lubricante.
- Pula las superficies pintadas y chapadas con la cera de pulido recomendada para automóviles.
- Arranque el motor y déjelo funcionar al ralentí durante unos minutos para calentarlo.
- Conduzca la motocicleta lentamente, accione ambos frenos de forma intermitente para secar el agua de las pastillas de freno.
- Limpie/limpie completamente los restos de agua del interior del panel lateral derecho antes de guardar el kit de herramientas y otros documentos relevantes en el interior del panel lateral derecho.

PRECAUCIONES DE ALMACENAJE

En caso de que no vaya a utilizar su motocicleta durante un mes o más, deberá tomar las siguientes precauciones.

- Haga reparar la motocicleta a través de un centro de servicio autorizado de Royal Enfield.
 - Vacíe completamente el combustible del tanque y del sistema de inducción.
 - Retire la bujía, vierta unos 5 ml de aceite de motor limpio a través del orificio de la bujía. Cierre el orificio, arranque el motor varias veces y vuelva a colocar la bujía.
 - Limpie a fondo la cadena de transmisión y aplique el lubricante para cadenas recomendado por Royal Enfield.
 - Limpie el exceso de lubricante tras 5 minutos de aplicación.
 - Retire el fusible del circuito de carga de la caja de fusibles.
 - Guarde la batería en un lugar fresco, seco y bien ventilado.
- Cubra el silenciador con bolsas adecuadas para evitar la entrada de humedad. Coloque la motocicleta sobre su soporte central.
 - Aplique soluciones antioxidantes en todas las piezas chapadas. Tenga cuidado de no aplicar esta solución sobre piezas cromadas, de goma o pintadas. Guarde la motocicleta en un lugar limpio y cubierto, sin humedad ni polvo.
 - Para volver a utilizar la motocicleta después de su almacenamiento, es preferible prepararla en un centro de servicio autorizado Royal Enfield, para garantizar que la motocicleta recupere sus condiciones óptimas de funcionamiento.
 - Si la motocicleta no se utiliza durante un mes o más, se aconseja desconectar las terminales de la batería y extraerla. Antes de volver a montar la batería en la motocicleta, compruebe que el voltaje de la batería está dentro de las especificaciones, si no es así, re-cárguela en un taller de servicio autorizado/distribuidor de baterías.

SOLUCIÓN DE PROBLEMAS

A continuación le indicamos algunas comprobaciones básicas en caso de que su motocicleta no funcione. Si el problema no se soluciona después de estas comprobaciones, es necesario que la motocicleta sea revisada por un Distribuidor Autorizado Royal Enfield/Centro de Servicio para rectificar el problema y garantizar un funcionamiento sin problemas.

Síntoma	Observaciones	Comprobación/Remedio
El motor no arranca	Si el interruptor de encendido/parada del motor está en posición	Interruptor de encendido en ENCENDIDO
	Si el nivel de combustible en el tanque es inadecuado	Llenar el depósito
	Si los indicadores luminosos están apagados/son débiles, el claxon suena	débil o la batería está descargada/hay problemas en el circuito de carga. Contacte a un Centro de Servicio Autorizado
	Si el fusible está fundido	1. Reemplace el fusible por otro del mismo valor 2. Póngase en contacto con un centro de servicio autorizado si el problema persiste
	Problema de conexión con bujía, tapón, cable de alta tensión	Vuelva a conectar la bujía, el tapón y el cable de alta tensión

SOLUCIÓN DE PROBLEMAS

Síntoma	Observaciones	Comprobación/Remedio
El motor arranca pero se apaga inmediatamente	Si se enciende la luz MIL en el grupo de instrumentos	Contactar al centro de servicio autorizado
El motor falla y funciona de manera errática/se detiene	Si hay alguna adulteración/agua en el combustible	Contactar al centro de servicio autorizado
	Si el motor está demasiado caliente	APAGADA el motor y deje que se enfríe.
Poca aceleración	Si las RPM del motor aumentan de forma desproporcionada con respecto a la velocidad del vehículo	Ajuste el juego libre del embrague y contacte al Centro de Servicio Autorizado
ABS (sistema antibloqueo de frenos)	Si la luz del ABS ENCENDIDO continuamente	Contactar al centro de servicio autorizado

CUIDADO DEL MEDIO AMBIENTE

SEA UN MOTOCICLISTA RESPETUOSO CON EL MEDIO AMBIENTE

Ha recorrido lugares preciosos en tu Royal Enfield. No le gustaría mantenerlos así? Aquí tiene algunos consejos que le ayudarán a mantener esos lugares vírgenes, para que otros también puedan disfrutarlos:

ELIMINACIÓN AL FINAL DE LA VIDA ÚTIL - PIEZAS/VEHÍCULO

Ya que los residuos líquidos como el aceite de motor, el refrigerante y otros disolventes de limpieza deben sustituirse periódicamente, ¿qué ocurre con ellos? Asegúrese de que no se vierten en el suelo o en masas de agua.

Deberá almacenarlos en un contenedor y entregarlos a un agente de reciclaje autorizado por su gobierno, si lo hubiera, o al Centro de Servicio RE.

En el caso de batería, neumáticos, piezas de plástico, piezas eléctricas o electrónicas y filtro de aceite, se entregarán únicamente a un agente de reciclaje autorizado, si lo hubiere, o a un Centro de Servicio RE.

Los disolventes o aerosoles de limpieza que se utilicen para limpiar su motocicleta deberán eliminarse de forma respetuosa con el medio ambiente.

En caso de que desee deshacerse de su vehículo, considerado como un vehículo al final de su vida útil, por favor entréguelo sólo a una instalación de desguace de vehículos autorizada/registrada cerca de usted, o póngase en contacto con las autoridades locales para seguir el debido proceso.

MANTENIMIENTO PERIÓDICO

El cronograma de mantenimiento detallado aquí te ayudará a mantener tu motocicleta Classic 650 meticulosamente para obtener un servicio libre de problemas. El presente programa se basa en unas condiciones de conducción medias e indica los kilómetros a los que deben realizarse las inspecciones, ajustes, sustituciones y engrases periódicos. La frecuencia del mantenimiento debe acortarse en función de la severidad de las condiciones de conducción o si la motocicleta se utiliza en un entorno con mucho polvo. Póngase en contacto con el Centro de Servicio Autorizado Royal Enfield más cercano, para obtener asesoramiento especializado y realizar el mantenimiento necesario.

Número Servicio	DESCRIPCIÓN	MANTENIMIENTO PERIÓDICO (Lo que ocurra antes)										
		0,5	5	10	15	20	25	30	35	40	45	50
	km (x 1.000)	0,5	5	10	15	20	25	30	35	40	45	50
	Millas (x1.000)	0,3	3	6	9	12	15	18	21	24	27	30
	Meses	1,5	6	12	18	24	30	36	42	48	54	60
1	Aceite de motor (#)	R		R		R		R		R		R
		Comprobar el nivel cada 1.000 km o antes, y rellenar si es necesario										
2	Filtro de aceite de motor (#)	R		R		R		R		R		R
3	Holgura de las válvulas de admisión y escape (**)			I		I		I		I		I
4	Bujía	I	I	I	I	R	I	I	I	R	I	I

MANTENIMIENTO PERIÓDICO

Número Servicio	DESCRIPCIÓN	MANTENIMIENTO PERIÓDICO (Lo que ocurra antes)										
		0,5	5	10	15	20	25	30	35	40	45	50
	km (x 1.000)	0,5	5	10	15	20	25	30	35	40	45	50
	Millas (x1.000)	0,3	3	6	9	12	15	18	21	24	27	30
	Meses	1,5	6	12	18	24	30	36	42	48	54	60
5	Cable HT	I	I	I	I	I	I	I	I	I	I	I
6	Manguera de goma, Filtro de aire al cuerpo del acelerador	I	I	I	I	I	I	I	I	I	I	I
7	Manguera de goma, Colector entrada/Adaptador	I	I	I	I	I	I	I	I	I	I	I
8	Equipo de emisiones evaporativas Mangueras de goma	I	I	I	I	I	I	I	I	I	I	I
9	Elemento del filtro de aire	C	C	R	C	R	C	R	C	R	C	R
		Limpiar/Sustituir con más frecuencia si utiliza en condiciones polvorientas										
10	Tubo ventilación bajo la caja del filtro aire	I	I	I	I	I	I	I	I	I	I	I
11	Cable del acelerador	A	A	A	A	A	A	A	A	A	A	A
12	Juego libre del cable/palanca de embrague	Ajustar cada 1.000 km, o antes si es necesario										
13	Pivotes de la palanca embrague y freno delantero	Lubricar cada 1.000 km o antes si es necesario										

MANTENIMIENTO PERIÓDICO

Número Servicio	DESCRIPCIÓN	MANTENIMIENTO PERIÓDICO (Lo que ocurra antes)										
		0,5	5	10	15	20	25	30	35	40	45	50
	km (x 1.000)	0,5	5	10	15	20	25	30	35	40	45	50
	Millas (x1.000)	0,3	3	6	9	12	15	18	21	24	27	30
	Meses	1,5	6	12	18	24	30	36	42	48	54	60
14	Pastillas de freno - Delanteras y traseras	I	I	I	I	I	I	I	I	I	I	I
15	Líquido de frenos - Delantero y trasero	I	I	I	I	R	I	I	I	R	I	I
16	Pedal de freno trasero y pivote del pedal de cambio	L	L	L	L	L	L	L	L	L	L	L
17	Latiguillo de freno y tornillo banjo - Delantero y trasero	I	I	I	I	I	I	I	I	I	I	I
18	Rodamientos del cabezal	I	I	I	I	I	I	I	I	I	I	I
19	Cadena de tracción trasera	Limpie, lubrique y ajuste cada 500 km, o antes según sea necesario o después de conducir en condiciones de humedad/polvo/barro										
20	Gomas de las ruedas traseras					I				I		
21	Terminales de la batería (aplicar vaselina)	I	I	I	I	I	I	I	I	I	I	I
22	Ajuste de rayos/desgaste de llanta de la rueda delantera y trasera	I	I	I	I	I	I	I	I	I	I	I

MANTENIMIENTO PERIÓDICO

Número Servicio	DESCRIPCIÓN	MANTENIMIENTO PERIÓDICO (Lo que ocurra antes)										
		0,5	5	10	15	20	25	30	35	40	45	50
	km (x 1.000)	0,3	3	6	9	12	15	18	21	24	27	30
	Millas (x1.000)	1,5	6	12	18	24	30	36	42	48	54	60
23	Apriete del ojal del cable de tierra			I		I		I		I	I	I
24	Patrón de desgaste de los neumáticos delanteros y traseros	I	I	I	I	I	I	I	I	I	I	I
25	Soporte lateral y pivotes del soporte central	L	L	L	L	L	L	L	L	L	L	L
26	Reposapiés giratorio para conductor y pasajero	L	L	L	L	L	L	L	L	L	I	I
27	Comprobación del apriete de todas las fijaciones de montaje en el vehículo	I	I	I	I	I	I	I	I	I	I	I

A : Ajuste C: Limpie I: Inspeccione (limpiar, ajustar, lubricar o sustituir si es necesario) L : Lubrique R : Remplace

(#) - Después de la primera revisión, es necesario sustituir el aceite del motor y el filtro de aceite del motor cada 12 meses, independientemente del kilometraje.

(**) - Después de la primera revisión, es necesario ajustar el juego de válvulas cada 12 meses, independientemente del kilometraje.

NOTAS

Para el mantenimiento después de 50.000 km, repita la misma frecuencia especificada anteriormente, consultando con un Concesionario/Centro de Servicio Autorizado Royal Enfield.

TÉRMINOS Y CONDICIONES GENERALES DE GARANTÍA

Las motocicletas Royal Enfield ("Motocicleta") se fabrican siguiendo las mejores prácticas de calidad con respecto al material y la mano de obra. Todas las motocicletas (independientemente de su país de registro) pueden acceder a servicios de garantía limitada en un Taller/Servicio Autorizado de Royal Enfield ubicado en otro país, además de su país de registro; y los clientes deben referirse a los términos y condiciones mencionados en la Política de Garantía Sin Fronteras.

IMPORTANTE: Por favor, asegúrese de haber leído y entendido estos términos y condiciones.

Esta garantía describe los términos y condiciones que rigen las obligaciones y exclusiones de la cobertura de garantía de las motocicletas únicamente y no por parte de ningún distribuidor autorizado de Royal Enfield. Nada en este documento debe interpretarse como una relación de agente principal entre Royal Enfield Motorcycles y cualquiera de sus Distribuidores Autorizados o su personal. Royal Enfield garantiza que sus Motocicletas están libres de defectos de fabricación y materiales bajo uso normal, sujeto a las siguientes condiciones:

1. La garantía de cualquier motocicleta deberá estar vigente hasta que venzan los 36 meses, lo que ocurra primero desde la fecha de Venta de la motocicleta al primer dueño y hasta cualquier dueño posterior por el resto del período hasta el vencimiento del período de garantía arriba mencionado.
2. Para obtener los beneficios de la garantía por parte del segundo o subsiguiente propietario, dicho propietario deberá informar al Centro de Servicio Royal Enfield más cercano sobre la compra de la motocicleta y deberá rellenar los datos requeridos en el formulario como lo solicita Royal Enfield.
3. La garantía de cualquier Motocicleta será aplicable solo si todo el mantenimiento y los servicios con respecto a dicha Motocicleta son realizados por el(los) propietario(s) dentro del Período de Garantía/rangos de kilómetros respectivos según el calendario en el manual del propietario de un Distribuidor/Servicio Autorizado de Royal Enfield.

TÉRMINOS Y CONDICIONES GENERALES DE GARANTÍA

4. Durante el plazo de garantía, las obligaciones de garantía de Royal Enfield se limitarán únicamente a reparar o reemplazar las piezas defectuosas por piezas nuevas únicamente si se considera que dichas piezas defectuosas al examinarlas tienen un defecto de fabricación. Las partes defectuosas que han sido reemplazadas bajo los términos de la garantía pasarán a ser propiedad exclusiva de Royal Enfield.
5. Esta garantía se limita expresamente a la reparación o reemplazo de piezas originales con un defecto de fabricación y es el único recurso de garantía.
6. En la máxima medida permitida por la ley aplicable, se renuncia a todas las demás garantías de cualquier tipo, ya sean expresas o implícitas. La exclusión de las garantías implícitas mencionadas en este documento no se aplica en la medida en que lo prohíba cualquier ley aplicable.
7. La garantía no se aplicará a:
 - (a) Los consumibles, incluidos pero no limitados a aceite, filtro de aceite, líquido de frenos, refrigerante, combustible, grasa, etc, utilizados durante la reparación/reemplazo no están cubiertos y dichos consumibles serán cobrados al cliente.
 - (b) El cliente asume todo el riesgo y la responsabilidad derivados de sus reparaciones al Producto o partes de reemplazo del mismo o derivados de su instalación de piezas de repuesto. Si en cualquier momento durante el período de garantía, el Producto o cualquier parte o partes del mismo son retirados, alterados, manipulados, ajustados, modificados, desmantelados, reparados o manejados de cualquier manera por cualquier persona o personas no autorizadas por la Compañía, esta Política cesará inmediatamente de ser válida y se considerará nula y sin efecto.

TÉRMINOS Y CONDICIONES GENERALES DE GARANTÍA

- (c) Añejamiento normal (desgaste y rotura), deterioro u oxidación de las partes recubiertas, recubrimiento de pintura, partes de goma, partes blandas, partes de vidrio, partes de plástico, etc. Componentes como filtro de aceite, elemento de papel del filtro de aire, cables de control, bases de frenos/pastillas de freno, placas de embrague, kit de cadena de transmisión y piñón, aro portabolas de la transmisión, equipos eléctricos, arnés de cables, etc., que están sujetos a desgaste y rotura normal. Las fallas ocurrieron debido al uso de lubricantes, refrigerante, líquido de frenos, aceite para horquillas, combustible o nivel inadecuado.
- (d) Daños por uso de piezas o accesorios no originales, falta de mantenimiento adecuado, hábitos de conducción incorrectos. Daños a las piezas del sistema de manejo del motor (como ECU, cuerpo de mariposa, sensores, etc.) debido a la alteración que afecte el desempeño de la motocicleta. Piezas dañadas debido a accidentes, colisión, negligencia, abuso, mal manejo, incendio o cualquier caso fortuito, etc.
- (e) Irregularidades no reconocidas que afectan la calidad o funcionamiento de la motocicleta, como vibraciones, pérdida de aceite, decoloración de tubo de escape, tubo doblado, silenciador, amortiguación suave o dura, etc.
- (f) Decoloración del tubo de escape y del silenciador, ya que es un proceso natural que ocurrirá durante el uso.
- (g) Defectos o daños derivados de la instalación de accesorios o piezas no autorizadas, como sidecars, enganches de remolque, etc., o cargas eléctricas adicionales.
- (h) Motocicleta llevada a mantenimiento o reparada en centros de servicio no autorizados.
- (i) Motocicleta utilizada para competiciones/carreras/rallies por etapas/vuelos acrobáticos/saltos/acrobacias, etc. o actividades similares, ya que las motocicletas no están diseñadas ni destinadas a tal fin o uso.

TÉRMINOS Y CONDICIONES GENERALES DE GARANTÍA

- (j) Falla de componentes eléctricos como bombillas, fusibles, etc., y componentes electrónicos incluyendo ECU debido a reparaciones por soldadura.
 - (k) Si se encuentran marcas de soldadura/perforación/alteración en la motocicleta en alguna parte del chasis.
 - (l) Operaciones de mantenimiento normal como ajuste de frenos, limpieza del sistema de combustible, puesta a punto del motor y otros ajustes.
 - (m) Oxidación de artículos pulidos/pintados/recubiertos en polvo, etc.
 - (n) Cualquier daño resultante de cualquier evento de fuerza mayor, incluyendo, sin limitación, cualquier acto de guerra, acto de Dios o de la naturaleza, terremoto, huracanes, tornados, inundación, incendio u otra casualidad similar, disturbios, terrorismo, etc.
 - (o) Cualquier daño, falla o pérdida causada por ensamblaje, mantenimiento, almacenamiento o uso inadecuado de la motocicleta o piezas de la misma.
8. Utilice únicamente partes y accesorios aprobados por Royal Enfield (según corresponda). El uso de piezas de rendimiento de otros fabricantes anulará la garantía de su motocicleta.
9. La garantía será nula y sin efecto si:
- (a) La Motocicleta se utiliza de otra manera que no sea para recreación o transporte; o
 - (b) La Motocicleta es modificada de cualquier forma; o
 - (c) El número de serie/código de identificación se elimina, desfigura, altera, borra o elimina.

TÉRMINOS Y CONDICIONES GENERALES DE GARANTÍA

10. Lo siguiente está específicamente excluido de los términos y disposiciones de esta garantía:

- (a) Costos de mano de obra para la instalación de piezas de repuesto bajo esta garantía, a menos que la parte o accesorio original garantizado haya sido instalado por cualquier Distribuidor Autorizado de Royal Enfield.
- (b) Cualquier accesorio RE modificado para su uso o instalado en un modelo de motocicleta RE para el cual no está diseñado o recomendado.

11. Royal Enfield se reserva el derecho de decidir finalmente sobre todas las reclamaciones de garantía.

12. RE se reserva el derecho de realizar cambios en el diseño de los modelos de motocicletas sin ninguna obligación de instalar estos cambios en motocicletas suministradas previamente.

13. Royal Enfield puede, como resultado de la compra de la motocicleta/sus partes y accesorios prescritos/servicio de motocicletas/reclamación de cualquier garantía aplicable durante el Período de Garantía; por usted (es decir, cliente), recibir datos e información sensible y/o personal relacionada con usted o terceros asociados con usted (como su cónyuge, miembros de la familia o parientes). Dichos datos pueden ser recibidos de usted o de otras fuentes, y algunos datos/personales sensibles pueden ser registrados directa o indirectamente por sistemas de seguridad internos de Royal Enfield o por otros medios. Royal Enfield puede procesar dichos datos para fines relevantes y limitados y en este sentido, usted consiente expresamente lo siguiente:

- (a) El procesamiento de datos e información personal sensible que le concierne a usted o a terceros asociados con usted, por Royal Enfield.
- (b) La recopilación y procesamiento de datos e información personal sensible sobre usted para fines limitados;

TÉRMINOS Y CONDICIONES GENERALES DE GARANTÍA

- (c) La transferencia mundial de datos e información personal sensible que le conciernen a usted o a terceros asociados con usted, en poder de Royal Enfield a sus proveedores de servicios, distribuidores, asesores y oficinas de la organización mundial de Royal Enfield y a terceros donde la divulgación a dichos terceros sea requerida en el curso normal de los negocios o por ley; y el uso de sus imágenes personales y voces en material de marketing, videos, etc.

En el caso de que desee retirar el consentimiento expreso proporcionado en el punto 13 anterior, acepta enviar un correo electrónico a support@royalenfield.com especificando que desea retirar dicho consentimiento y RE eliminará en consecuencia todos los datos personales y/o sensibles que le conciernen, según estén disponibles en los registros de RE dentro de un tiempo razonable, de acuerdo con las leyes aplicables.

14. El remedio exclusivo por incumplimiento de esta garantía será, a opción de Royal Enfield, la reparación o reemplazo de cualquier material, componente o producto defectuoso. Los remedios establecidos en esta garantía son los únicos remedios disponibles para cualquier persona por incumplimiento de esta garantía. RE no tendrá ninguna responsabilidad ante ninguna persona por daños incidentales, consecuenciales o especiales de cualquier descripción, ya sea que surjan de garantía expresa o implícita o de cualquier otro contrato, negligencia u otro agravio o de otro modo. Esta exclusión de daños consecuenciales, incidentales y especiales es independiente y sobrevivirá a cualquier hallazgo de que el remedio exclusivo falló en su propósito esencial.
15. Descargo de responsabilidad de garantía: Excepto por las garantías expresamente mencionadas aquí, RE no hace garantías o representaciones expresas o implícitas, ya sea de hecho o por operación de la ley, estatutarias o de otro tipo.
16. La Garantía General se registrará por las leyes de India y usted consiente por la presente la jurisdicción y competencia exclusiva de los tribunales en Nueva Demano izquierdai, India.

TÉRMINOS Y CONDICIONES DE GARANTÍA SIN FRONTERAS

La Garantía Sin Fronteras de RE (no aplicable para motocicletas exportadas de un país a otro bajo importaciones personales) está sujeta a las siguientes condiciones.



1. El conductor debe llevar registros de mantenimiento y servicio, prueba de propiedad y el documento de registro de la Motocicleta (original/fotocopia/copia digital) para verificación por parte del Distribuidor Autorizado de Royal Enfield.
2. Los servicios de mantenimiento periódico se han realizado en el período/rangos de kilómetros respectivos según el calendario en el manual del propietario de un Taller/Servicio Autorizado de Royal Enfield.
3. Las obligaciones del Taller/Servicio Autorizado de Royal Enfield se limitarán a reparar/reemplazar pieza(s) de la motocicleta sin costo alguno solo si la(s) pieza(s), al ser examinadas, se consideran defectuosas de fabricación. Las piezas defectuosas que han sido reemplazadas se convertirán en propiedad exclusiva de Royal Enfield después de la debida verificación.
4. El conductor deberá transportar la motocicleta hacia/desde un Taller/Servicio Autorizado de Royal Enfield por su propio costo y medios.

TÉRMINOS Y CONDICIONES DE GARANTÍA SIN FRONTERAS

5. El Taller/Servicio Autorizado de Royal Enfield trabajará para entregar la motocicleta en el mejor tiempo posible. Sin embargo, el tiempo/ período de servicio puede ser más largo de lo habitual/sujeto a la disponibilidad de repuestos específicos de emisión/país homologados en el país dado.
6. El Taller/Servicio Autorizado de Royal Enfield deberá tener el máximo cuidado durante el desensamblaje y el reensamblaje o la extracción y reinstalación de repuestos y accesorios no genuinos, incluidos elementos eléctricos o electrónicos como lámparas antiniebla, lámparas de alta potencia, bocinas del mercado de accesorios, cargador de teléfono móvil, navegador, etc. Sin embargo, el Taller/Servicio Autorizado de Royal Enfield no se responsabilizará por cualquier rotura/daño/mal funcionamiento/incapacidad para reinstalar debido a la falta de herramientas especiales/habilidades, etc., para ensamblar los repuestos y/o accesorios no genuinos durante el servicio/reparación de la motocicleta.
7. Ni RE ni ninguno de sus Distribuidores y/o Talleres Autorizados de Royal Enfield serán responsables por cualquier pérdida, incluyendo pérdida de tiempo/dinero debido a retrasos en el servicio/reparación de la motocicleta, y el conductor es responsable de hacer sus propios arreglos para alojamiento, viajes adicionales, etc., en tales casos.
8. En el caso de que la motocicleta necesite ser remolcada a otro taller para reparaciones adicionales o al país de origen del conductor como repatriación, esto se hará a expensas y riesgo del conductor.
9. Los Términos y Condiciones restantes serán los mismos que los de la Garantía General.
10. La Garantía sin fronteras se regirá por las leyes de India y usted consiente por la presente la jurisdicción y competencia exclusiva de los tribunales en Nueva Demano izquierdai, India.

Para observar la red de Servicios Autorizados actualizada, visite <https://www.royalenfield.com/in/en/locate-us/service-centres>. Si está viajando al exterior y necesita asistencia con la garantía o asesoramiento de un Agente Autorizado de Royal Enfield, visite www.royalenfield.com/borderless-warranty/ para más información.

RESPONSABILIDAD DEL CLIENTE

1. El cliente deberá tomar todas las medidas posibles para evitar daños mayores tan pronto como cualquier problema sea evidente y dentro de un tiempo razonable a partir de dicho daño, notificará al distribuidor/centro de servicio autorizado de Royal Enfield sobre dicho daño.
2. Al comprar cualquier motocicleta producida por RE, el cliente asume la responsabilidad de conocer y seguir todas las leyes aplicables, así como las leyes internacionales al tener, poseer, usar o transportar cualquier motocicleta. El cliente acepta expresamente indemnizar y mantener indemne a RE por todas las reclamaciones resultantes directa o indirectamente de la compra, propiedad, transporte o uso de la motocicleta en violación de las leyes aplicables. RE no es responsable por el uso indebido de cualquier motocicleta comprada a un Distribuidor/Concesionario Autorizado.

LIMITACIÓN DE RESPONSABILIDAD

Sin perjuicio de cualquier disposición contraria contenida en esta política, la responsabilidad de Royal Enfield bajo esta garantía se limita a la reparación de la motocicleta defectuosa, a su exclusivo criterio. En ningún caso, Royal Enfield será responsable de ningún daño indirecto, especial o consecuente o incidental o de lesiones a personas o propiedad, o por pérdida de tiempo o por cualquier pérdida comercial, o inconveniente o cualquier otra pérdida incidental o punitiva o consecuente que surja por el uso de Motocicletas.

GARANTÍA DE EMISIÓN

Royal Enfield certifica que la siguiente garantía es aplicable a aquellos componentes responsables de afectar la emisión de gases contaminantes en su rango de motocicleta, en el uso normal al que pueda estar sujeto.

Esta garantía de emisiones es válida por 2 años a partir de la fecha de la primera venta, lo que ocurra primero, al primer cliente y es adicional y paralela a la política de garantía, las condiciones y las obligaciones establecidas en el Manual del propietario.

Royal Enfield garantiza además que si al ser examinada por su centro de servicio Royal Enfield autorizado, la motocicleta no cumple con las normas de emisión especificadas, entonces el Centro de Servicio Autorizado tomara las medidas correctivas necesarias y, a su sola discreción, reparara o reemplazara gratuitamente los componentes del sistema de control de emisiones para cumplir con las normas de emisión requeridas.

El método o métodos de examen para determinar las condiciones de garantía de los componentes relacionados con la garantía de emisiones quedará bajo el exclusivo criterio de Royal Enfield y/o de nuestro Centro de Servicio Autorizado y los resultados de dicho examen serán definitivos y vinculantes. Si está en evaluación y no se establecen las condiciones de la garantía de las partes, Royal Enfield tendrá el derecho de cobrar todo o parte del costo de esta evaluación al cliente, además del costo de los componentes.

En caso de aceptación de los componentes bajo la garantía de emisiones, Royal Enfield reemplazara gratuitamente los componentes según sea necesario. Sin embargo, los consumibles como combustible, lubricantes, solventes, etc. serán cobrados al cliente de acuerdo a los valores reales.

GARANTÍA DE EMISIÓN

En caso de que alguno de los componentes cubiertos por la garantía de emisiones o las piezas asociadas no sea reemplazables de forma independiente. Royal Enfield tendrá la facultad de sustituir todo el conjunto o partes del conjunto mediante las reparaciones adecuadas.

Royal Enfield se reserva el derecho de llevar a cabo las reparaciones consecuentes necesarias en la motocicleta o de sustituir cualquier pieza, además de la reparación o sustitución de los componentes cubiertos por la garantía de. emisiones, para establecer el cumplimiento de las normas de emisiones en uso. Dichas reparaciones/sustituciones correrán a cargo del cliente.

Todas las piezas retiradas para su sustitución en garantía pasaran a ser propiedad de Royal Enfield.

Royal Enfield no será responsable del costo de transporte de la motocicleta al Centro de Servicio Autorizado más cercano o de cualquier pérdida debida a la no disponibilidad de la motocicleta durante el período de examen y reparación por parte de Royal Enfield y/o su Centro de Servicio Autorizado.

Royal Enfield no será responsable de las sanciones que puedan imponer las autoridades legales por el incumplimiento de las normas de emisiones en uso.

El coste incurrido para comprobar las emisiones de la motocicleta tendrá que ser asumido por el cliente.

La garantía de emisiones será aplicable independientemente del cambio de propiedad de la motocicleta siempre que se cumplan todas las condiciones establecidas en este documento desde la fecha de venta original de la motocicleta.

GARANTÍA DE EMISIÓN

LA GARANTÍA SE APLICARÁ SI EL CLIENTE

- Respetar todas las instrucciones importantes y cualquier otra precaución indicada en el manual del propietario.
- Utilizar en cualquier circunstancia los lubricantes y el combustible recomendados por Royal Enfield.
- Obtener y realizar regularmente el mantenimiento de acuerdo con las directrices de Royal Enfield y anotar los detalles en el libro de registro.
- Acercarse inmediatamente al Centro de Servicio/Vendedor Autorizado Royal Enfield al descubrir una falla en el cumplimiento de las normativas de emisión a pesar de haber hecho mantenimiento y utilizado la motocicleta según las instrucciones dadas en el manual del propietario y habiendo llevado a cabo dichas reparaciones y ajustes según sean requeridos en busca de lograr dicho cumplimiento.
- Es necesario portar el certificado emitido por un ente de control que indique la contaminación.

GARANTÍA DE EMISIÓN

LA GARANTÍA DE EMISIONES NO SE APLICARÁ SI

- No se presenta un certificado válido de "Contaminación bajo control".
- La motocicleta no ha sido revisada por un Distribuidor Autorizado RE/Centro de Servicio según el programa de servicio descrito en la tabla de mantenimiento.
- La motocicleta ha sido sometida a un uso anormal, abuso, negligencia y mantenimiento inadecuado o ha sufrido un accidente.
- Se han utilizado piezas de repuesto no especificadas ni aprobadas por Royal Enfield.
- La motocicleta, o partes de la misma, han sido alteradas, manipuladas o modificadas o sustituidas de forma no autorizada.
- El cuentakilómetros no funciona o el cuentakilómetros y/o su lectura ha sido modificada/manipulada, de manera que no se puede determinar fácilmente la distancia real recorrida.
- La motocicleta ha sido utilizada en competiciones, carreras y rallies o con el fin de establecer records.
- Si, al ser examinada por Royal Enfield o por su Concesionario Autorizado/Centro de Servicio, la motocicleta muestra que se ha violado alguna de las condiciones estipuladas en el manual del propietario con respecto al uso y mantenimiento.
- La motocicleta ha sido utilizada con combustible/lubricante adulterado o con plomo distinto a los especificados por Royal Enfield en el manual del propietario o cualquier otro documento entregado al cliente en el momento de la venta de la motocicleta.

GARANTÍA DE EMISIÓN

- Los componentes relacionados con las emisiones son manipulados.
 - No se presentan todas las facturas y comprobantes relacionados con el servicio y las piezas en los que se haya incurrido durante la vigencia de la garantía de emisiones.
 - No se anotan en el libro de registro todas las actividades de mantenimiento llevadas a cabo en la motocicleta durante la vigencia de la garantía de emisiones.
-

CONSEJOS PARA CUMPLIR CON LA LEY

- Haga siempre que su motocicleta cumpla con la normativa de emisiones a través de un centro de verificación de emisiones autorizado.
 - Lleve siempre consigo un certificado valido de "Contaminación bajo control", si corresponde a nivel legal.
-

CONSEJOS PARA REDUCIR LA CONTAMINACIÓN

- Asegúrese de que el mantenimiento periódico se lleva a cabo según lo estipulado en el manual del propietario a través de un centro de servicio Royal Enfield autorizado.
- Utilice únicamente gasolina sin plomo procedente de surtidores de combustible acreditados.
- Asegúrese de que el combustible utilizado no está adulterado.
- Utilice la bujía correcta según lo recomendado en el manual del propietario.
- Utilice los lubricantes según las recomendaciones de grado/marca que figuran en el manual del propietario.

GARANTÍA DEL SISTEMA DE CONTROL DE EMISIONES POR EVAPORACION

La siguiente garantía aplica al sistema de control de evaporación de emisiones.

Royal Enfield Motors garantiza al primer propietario y a cada propietario subsecuente que esta motocicleta está diseñada y construida de conformidad, al momento de la venta, con las regulaciones aplicables especificadas por el sistema de control de evaporación de emisiones; las piezas presentes en esta motocicleta están libres de defectos en materiales y calidad que pudiera causar que esta motocicleta no cumpla con el período de regulaciones aplicables de 24 meses desde la fecha del primer uso de esta motocicleta.

El período de garantía comenzará ya sea en la fecha en que la motocicleta es entregada al primer comprador minorista o en la fecha en que la motocicleta sea usada por primera vez como demostración o para mostrar y/o probar la motocicleta.

LA GARANTÍA DEL SISTEMA DE CONTROL DE EMISIONES POR EVAPORACIÓN NO CUBRE LO SIGUIENTE

1. Los fallos que puedan surgir como consecuencia de un mal uso, alteraciones, accidentes o la no realización del mantenimiento rutinario, tal y como se especifica en el Manual del Propietario.
2. Reemplazar, retirar o modificar cualquier parte del sistema de control de evaporación de emisiones (que consiste en el tanque de combustible, tapa de tanque de combustible, contenedor, válvula de purga, cuerpo de mariposa, mangueras de vapor, mangueras de combustible y conectores de manguera) con piezas no certificadas por Royal Enfield.
3. Pérdida de tiempo, inconvenientes, pérdida de uso de la motocicleta o cualquier otra pérdida o daño consecuente.
4. Cualquier motocicleta en la que el medidor ODO haya sido manipulado o el cable del velocímetro haya sido desconectado por cualquier motivo o esté roto y no se haya reemplazado inmediatamente, debido a lo cual no se pueda determinar la distancia exacta recorrida.
5. Desgaste normal de piezas como conductos de combustible, conductos de vapor, juntas y componentes de goma.

RECOMENDACIONES PARA EL MANTENIMIENTO NECESARIO

Se recomienda que el mantenimiento rutinario de la motocicleta se lleve a cabo en los intervalos especificados y que cualquier mantenimiento de los sistemas de control de emisiones por evaporación sea realizado únicamente por un Centro de Servicio Autorizado Royal Enfield, y utilizando únicamente refacciones originales Royal Enfield.

HOMOLOGACIÓN DE TIPO DE RADIO

UNIDAD DE VISUALIZACIÓN TRIPPER/ NAVEGACIÓN

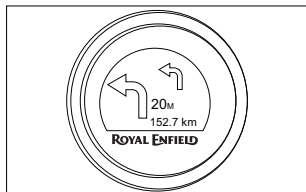

ARGENTINA



RAMATEL
C-26472

MEXICO

IFT: IFT/223/UCS/DG-AUSE/9267/2021



La operación de este equipo está sujeta a las siguientes dos condiciones:
(1) es posible que este equipo o dispositivo no cause interferencia perjudicial y
(2) este equipo o dispositivo debe aceptar cualquier interferencia, incluyendo la que pueda causar su operación no deseada.
La operación de este equipo está sujeta a las siguientes dos condiciones:
(1) es posible que este equipo o dispositivo no cause interferencia perjudicial y
(2) este equipo o dispositivo debe aceptar cualquier interferencia, incluyendo la que pueda causar su operación no deseada.

REGISTRO DE SERVICIO/MANTENIMIENTO

Número de Servicio	Tipo de servicio	Horario	Fecha	Número de Tarjeta de Trabajo	km	Código de Distribuidor	Detalles breves del servicio

DIAGRAMA DEL CABLEADO

DESCARGO DE RESPONSABILIDAD

Se recomienda que la reparación del circuito de cableado y cualquier otra reparación eléctrica sean realizadas únicamente por un Centro de Servicio Autorizado Royal Enfield. El incumplimiento de esto puede causar daños a los sistemas eléctricos y anular la garantía de los productos.

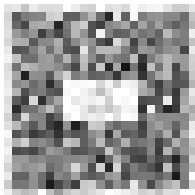

NOTAS

NOTAS

NOTAS

NOTAS

NOTAS

NOTAS

NOTAS

NOTAS

NOTAS

NOTAS

ROYAL ENFIELD

ROYALENFIELD.COM



Part No. RAM01016/A

Edition: 24th February 2026